

# EVOHD+ (cod. PXD92HDP)

Include le istruzioni d'installazione della tastiera

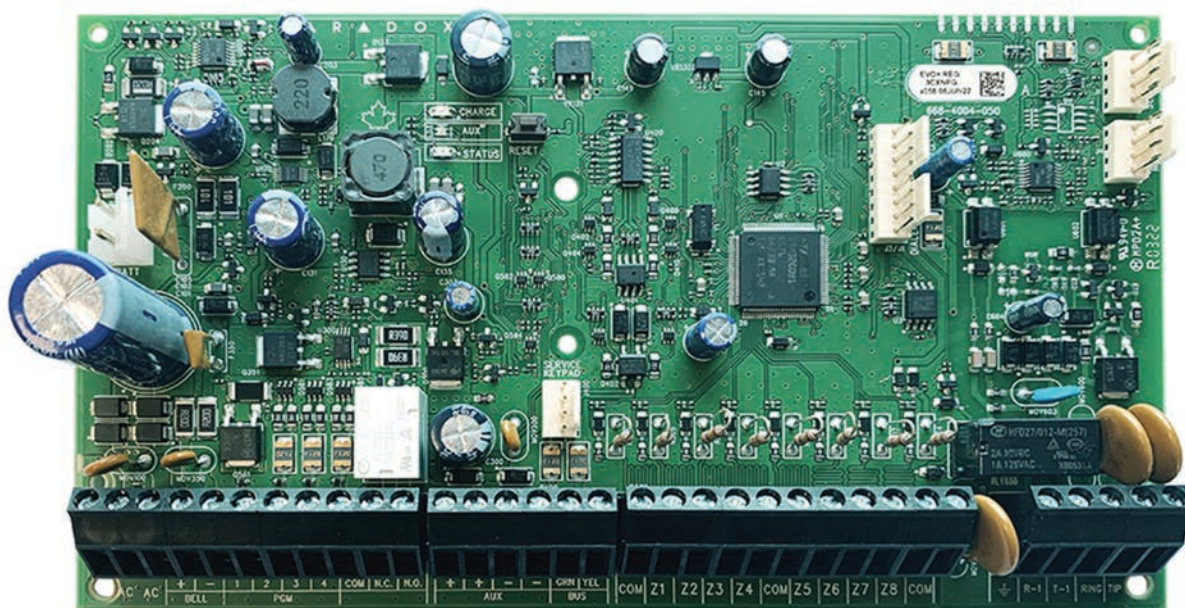

# Manuale d'installazione

## MANUTENZIONE PERIODICA

Si consiglia in fase d'installazione di aggiornare la centrale all'ultima versione disponibile, scaricando il firmware più recente dal sito [www.dias.it](http://www.dias.it).  
Aggiornare sempre la versione di centrale durante le successive manutenzioni

Si raccomanda di provare il sistema ogni settimana, e di fare effettuare la manutenzione periodica da un installatore professionista

Questa apparecchiatura deve essere installata da un tecnico professionalmente qualificato per le installazioni di impianti di sicurezza

# Introduzione

La Centrale Digiplex EVOHD+ sono un sistema di sicurezza e di controllo accesso con 8 ingressi di zona in centrale (16 con il raddoppio di zona) espandibile a 192 zone tramite il combus a 4 fili. La centrale EVOHD+ gestisce 999 utenti, 8 aree, 32 porte, 32 fasce orarie, 16 livelli di accesso e può supportare fino a 254 moduli in qualunque combinazione. Le centrali Digiplex EVOHD+ è un sistema che garantisce il più alto livello di sicurezza per banche, per siti governativi e militari di alta sicurezza, case signorili e in generale dovunque la massima sicurezza sia essenziale. Questi sistemi sono progettati per un facile utilizzo e il concetto modulare fornisce agli installatori caratteristiche per risparmiare lavoro, rendendo così l'espansione, l'installazione e l'utilizzo di questi sistemi veloce e conveniente.

Si espande il sistema EVOHD+ aggiungendo i moduli di espansione plug-and-play dovunque e in qualunque combinazione sul combus a 4 fili. I moduli sono collegati al combus nella zona più idonea e in seguito, gli ingressi di zona sono assegnati alla zona e area selezionata. Inoltre solamente gli ingressi utilizzati del modulo sono assegnati alle zone nel sistema. Gli inseritori a chiave, i telecomandi e gli ingressi non utilizzati del modulo non usano zone. Una volta installati, tutti i moduli combus, compresi i rivelatori di movimento, possono essere programmati a distanza tramite una tastiera o il programma BabyWare di carico/scarico dati.

Le centrali EVOHD+ supporta anche 32 zone virtuali oltre alle sue 192 zone di sicurezza e alle 32 porte di controllo accesso. Si possono usare le zone virtuali per automatizzare le attivazioni PGM senza dover occupare una zona di sicurezza e senza influenzare le funzioni di sicurezza del sistema. Il sistema EVOHD+ è una soluzione logica per le esigenze dell'installatore nell'installare con sicurezza, il controllo d'accesso e un sistema domotico in casa.

## 1.1 Caratteristiche EVOHD+

- Espandibile fino a 192 zone
- Supporta il rivelatore HD77 con telecamera
- Combus digitale:
  - garantisce alimentazione costante, supervisione e comunicazione bidirezionale tra la centrale e tutti i moduli
  - supporta fino a 254 moduli
  - collegamento moduli fino a 914m dalla centrale
  - tecnologia a prova di sabotaggio senza cablaggio addizionale
- 48 zone indirizzabili
- 8 aree
- 999 codici utente
- Controllo accessi incorporato
- 2048 eventi memorizzati
- Fino a 999 telecomandi con il modulo RTX3
- 1 linea telefonica
- Aggiornabile dall'installatore
- Diagnostica remota e messaggi con cercapersone
- Funzioni per prevenire i falsi allarmi
- 32 zone con inseritori a chiave indipendenti (non utilizza nessuna delle 96 zone)
- 8 morsetti per ingressi cablati su scheda centrale
- 5 uscite programmabili (PGM) su scheda centrale
  - 4 uscite (100mA) a transistor ad alta corrente normalmente aperte
  - 1 uscita a relé 5A programmabile con contatto normalmente chiuso e aperto.
  - Fino a ulteriori 32 ingressi PGM tramite l'ingresso inseritore a chiave PGM
- PGM1 può essere configurata come ingresso di rivelatore di fumo a due fili
- Rapporto evento:
  - sequenza chiamata separata per ogni area
  - 4 numeri telefonici per la centrale di sorveglianza
  - formati SIA, Contact ID, Ademco Contact ID Edizione 2000, Formato cercapersone e molti altri formati di comunicazione
- Fino a 999 telecomandi con il modulo RTX3

<b>Prestazioni</b>	<b>EVOHD+</b>
Zone	192
Aree	8
Codici Utenti	999
Moduli	254
Telecomandi con RTX3	999
Memoria Eventi	2048

## 1.2 Specifiche

### Centrale

Alimentazione di rete: 16Vac, 40VA/75VA,  
50-60Hz

Batteria: minimo 12Vdc, 7Ah

Corrente ausiliaria: 0,8A tipica, 2.0A massima,  
interruzione senza fusibile a  
2.5A

Uscita sirena: 2A, interruzione senza fusibile  
@ 2.5A

Uscita PGM: da PGM1 a PGM4 (100mA),  
PGM5 (5A relé)

Tutte le uscite della centrale sono progettate per operare tra 10.8Vc.c. e 12.1Vc.c.

**Le specifiche possono subire cambiamenti senza avviso.**

# Installazione

## 2.1 Procedura d'installazione raccomandata

1. Collegare un piccolo gruppo di moduli con una tastiera. Vedere fig.3 a pagina 5 per informazioni su come collegare
2. Collegare la batteria e l'alimentazione di rete. Entrare nella sezione **[4000]** (vedere sezione 11.19 a pagina 50). Dovrebbe apparire solamente il guasto perdita dell'ora e/o il guasto di assenza sirena. Verificare il collegamento se un modulo non appare nella sezione **[4000]**, o se c'è un guasto ad un modulo.
3. Scollegare l'alimentazione di rete e la batteria, seguire i passi 2, 3 e 4 per altri moduli
4. Se venissero rimossi dei moduli, entrare nella sezione **[4005]** o **[4006]** (vedere pagina 50)
5. Collegare una tastiera LCD in diversi punti dalla centrale e utilizzare il voltmetro incorporato nella tastiera

## 2.2 Posizione e fissaggio

Selezionare un luogo che non è accessibile a intrusi e lasciare almeno 6 cm attorno all'armadio di metallo per permettere una ventilazione sufficiente per la dissipazione del calore. Dovrebbe essere un luogo asciutto e vicino alla rete di alimentazione, alla linea di terra e alla linea telefonica.

## 2.3 Connessione di terra

Collegare i morsetti di terra delle zone e del combinatore all'armadio metallico della centrale e quindi alla linea di terra secondo le normative elettriche locali.



*Per un'ottima protezione utilizzare linee di terra separate.*

## 2.4 Alimentazione di rete

Usare un trasformatore 16.5Vca (50/60Hz) con potenza minima di 20VA. Per maggiore potenza utilizzare un trasformatore da 40VA. Non utilizzare una qualunque uscita controllata da inseritore per alimentare il trasformatore.



*Non collegare il trasformatore o la batteria di backup fino a cablaggio completato.*



*Quando si alimenta la centrale, la centrale inizierà una scansione dei moduli.*

## 2.5 Batteria di backup

Collegare una batteria di backup ricaricabile al piombo da 12Vdc 7Ah. Verificare la polarità, in quanto i collegamenti invertiti possono bruciare il fusibile della batteria.

### 2.5.1 Prova batteria

La centrale esegue una prova dinamica della batteria sotto carico ogni 60 secondi. Se la batteria è scollegata, se la sua capacità è troppo bassa o se il voltaggio della batteria scende sotto gli 11.5 volt in assenza di alimentazione di rete, apparirà un messaggio di guasto batteria sul display dei guasti. A 10.5 volt la centrale si spegne e tutte le uscite si chiudono.

## 2.6 Morsetti Alimentazione ausiliaria

L'alimentazione ausiliaria può alimentare accessori nel sistema di sicurezza. Un circuito senza fusibile protegge l'alimentazione ausiliaria dal sovraccarico e lo spegne se la corrente eccede 2.5A. L'alimentazione ausiliaria si ripristina una volta ripristinata la situazione di sovraccarico.

## 2.7 Uscita sirena/campana

L'uscita sirena fornisce 12Vcc su allarme e può supportare una sirena da 30-watt o due da 20-watt. L'uscita sirena si spegnerà automaticamente se la corrente eccede i 3A. Se il carico sui morsetti della sirena ritorna normale ( $\leq 3A$ ), la centrale rialimenterà i morsetti della sirena. Verificare la corretta polarità.



*Quando l'uscita di sirena non è usata, appare il messaggio "Assenza Sirena" nel Display Guasti. Per evitare questo, collegare una resistenza di 1kW sull'uscita sirena.*

## 2.8 Uscite Programmabili

Le uscite dalla PGM1 alla PGM4 sono 100mA (max.). PGM5 è una uscita a relè a 5 A. Le uscite possono essere configurate normalmente aperte o normalmente chiuse.

Se l'assorbimento dalla PGM1 alla PGM4 eccede la corrente di uscita, consigliamo di usare un relè come mostrato nella figura 1.

## 2.9 Collegamenti con inseritore a chiave

Collegare gli inseritori a chiave alla tastiera, alla centrale o ai morsetti degli ingressi cablati del modulo espansione zona come mostrato nella figura 2.

## 2.10 Collegamenti Controllo Accesso

Per tutte le spiegazioni e i disegni riguardo il collegamento dei controlli accesso, fare riferimento a "Controllo Accesso: Caratteristiche sistema" a pagina 67.

## 2.11 Informazione per la programmazione

Per qualsiasi informazione riguardo la programmazione, riferirsi alla Guida di Programmazione.

Figura 1: PGM e Relè



Figura 2: Inseritore a chiave





Figura 3: collegamento cavi alla centrale EVOHD+.

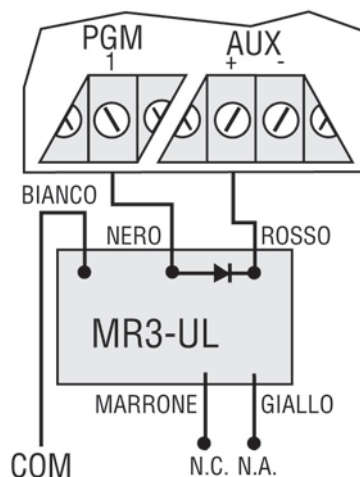

1	Connettore per collegamento veloce tastiera di servizio	7	Ingresso zone
2	<p><b>LED</b></p> <ul style="list-style-type: none"> <li>• LED ricarica</li> <li>• LED TEST ricarica e batteria</li> <li>• AUX LED ON: AUX attivo; OFF: AUX spento</li> </ul> <p><b>Stato LED</b></p> <ul style="list-style-type: none"> <li>• Lampeggio ogni secondo Normale</li> <li>• Lampeggio 1 secondo acceso e 1 spento: presenza problemi</li> <li>• ON FISSO: la centrale sta utilizzando la linea telefonica</li> <li>• Lampeggio veloce per 6 secondi: Blocco installatore attivo</li> </ul>	8	Connettore uscite PGM
3	Reset centrale	9	Uscita BELL con limitazione di corrente a 3 A
4	EBUS e Comunicatore utilizzati con: <ul style="list-style-type: none"> <li>• Modulo vocale plug-in VDMP3 per la segnalazione vocale</li> <li>• Modulo comunicatore serie PCS</li> </ul>	10	Trasformatore 16,5 Vc.a (50 o 60 Hz), minimo 20 VA (40VA raccomandato)
5	Seriale 1 utilizzata per il collegamento per connessione al modulo internet IP/PCS	11	Collegamento batteria di riserva
6	Seriale 2 utilizzata per il collegamento per connessione al modulo internet IP/PCS	12	Cavo singolo rigido in rame 2 mm <sup>2</sup>
		13	Fascetta di metallo
		14	Connettore di terra
		15	Massa terra
		16	Configurazione zona tastiera
		17	Collegamento zona, se abilitata sezione [706] opzione 2
		18	Collegamento addizionale per l'alimentazione ausiliaria, usare il positivo (+) e il negativo (-) per il collegamento dell'alimentazione ausiliaria alle tastiere per una corrente massima di 1.1A. Quando questa uscita si disconnette per sovraccarico, lasciarla scollegata per 10 secondi prima di ricollegarla

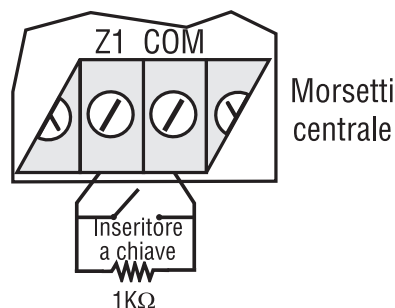
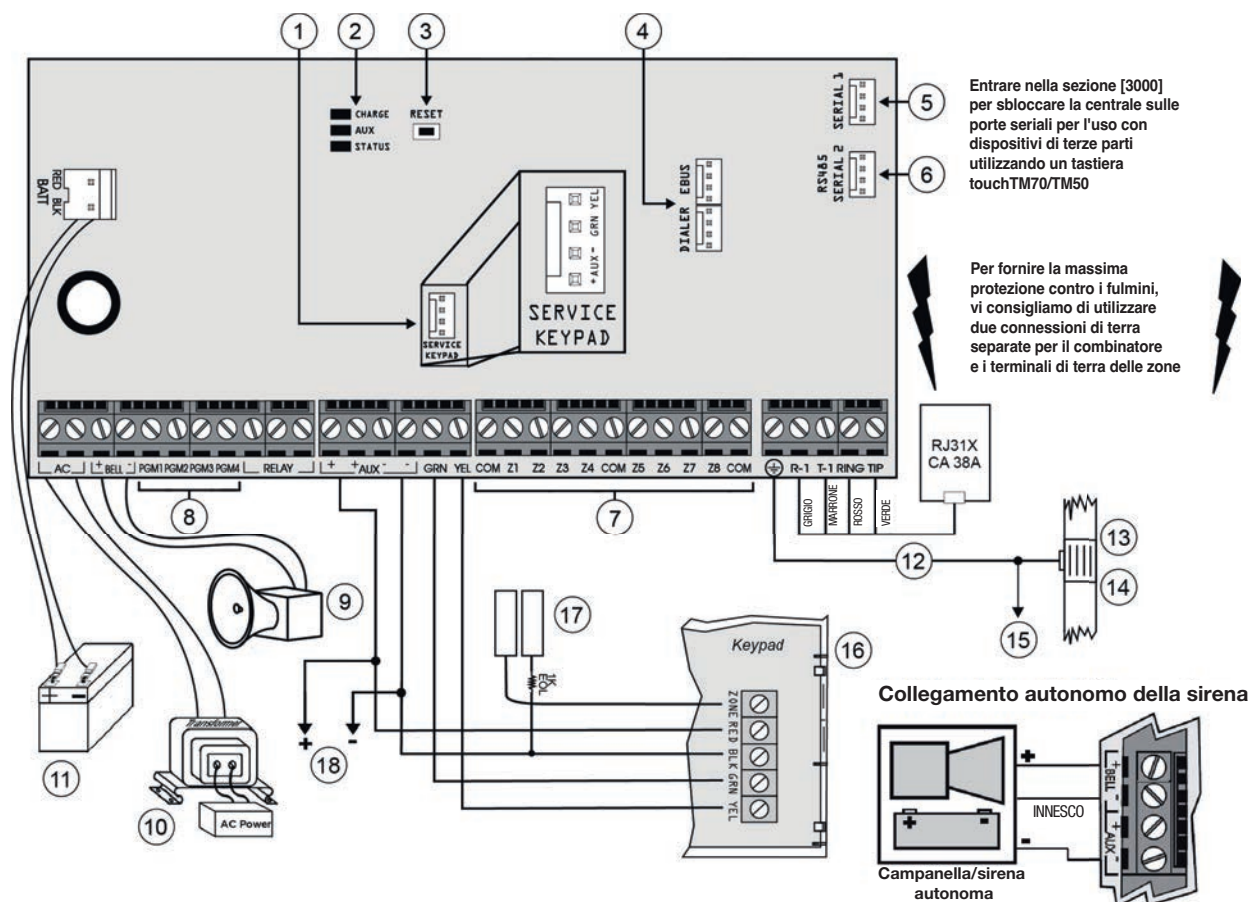

La massima corrente disponibile per le uscite BELL e AUX è limitata a 2,5 A.

Superare questo valore limite comporta una caduta dell'alimentazione della centrale con uno spegnimento del sistema.

Un trasformatore da 40VA è molto consigliato

Il bus Digiplex supporta un massimo di 254 moduli.

Sebbene sia possibile utilizzare alimentatori esterni per fornire l'alimentazione ai moduli collegati lontano dalla centrale, la lunghezza complessiva di tutti i tratti di cavo combinati non può superare i 914 m (3000 piedi). Ad esempio, se si ci sono dieci tratti di cavo da 305 m ciascuno collegati al pannello di controllo, la lunghezza complessiva sarebbe di 3048 m, che supera la capacità del sistema.

## 2.12 Calcolo Consumo energia

Tabella 1: Tabella consumi in Milliampere (mA)

Dispositivo	Quantità	Assorbimento singolo	Totale mA
DB7	_____	x 500 mA	_____
Modulo Internet (IP150+)	_____	x 110 mA	_____
Modulo comunicatore (PCS265LTE/PCS250/G)	_____	x 450 mA	_____
Tastiera LCD (K641+, K656)	_____	x 110 mA	_____
Tastiera LCD con lettore4 prossimità (K641+, K641R)	_____	x 120 mA	_____
Tastiera TM50/TM70	_____	x 200 mA	_____
Rivelatori indirizzabili (DG85 e DM50/60/70)	_____	x 30 mA	_____
Contatto magnetico indirizzabile 1 zona (ZC1)	_____	x 15 mA	_____
Modulo espansione 1 zona (ZX1)	_____	x 30 mA	_____
Modulo espansione 8 zone (ZX8)	_____	x 30 mA	_____
Modulo espansione 8 zone (ZX82)	_____	x 30 mA	_____
Rivelatore indirizzabile DG457	_____	x 35 mA	_____
Rivelatore indirizzabile DG467	_____	x 35 mA	_____
Ricevitore radio MAGELLAN (RTX3)	_____	x 35 mA	_____
Modulo 4 uscite PGM (PGM4)	_____	x 150 mA	_____
Modulo 8 uscite PGM (PGM82)	_____	x 150 mA	_____
Modulo stampante (PRT3)	_____	x 25 mA	_____
Modulo isolatore bus (HUB2)	_____	x 50 mA	_____
Alimentatore supervisionato (PS25/PS45)	_____	x 1 mA	_____
Modulo controllo accessi (ACM12)(Il modulo ACM12 consuma 130mA dalla propriaalimentazione e non può essere alimentato dal bus Digiplex. ACM11 consuma 120mA quando è alimentato dall bus Digiplex	_____	x 120 mA	_____
Modulo vocale (VDMP3)	_____	x 35 mA	_____
Altri dispositivi come rivelatori di movimento cablati	_____		_____
Massima corrente disponibile = <b>2000mA</b>		TOTALE	_____

1. Usando la tabella 1, calcolare il numero totale dei milliampere (mA) necessari per ogni dispositivo, modulo, e accessorio nel sistema. Bisogna tener presente anche i dispositivi collegati alle uscite PGM della centrale. Dato che la sirena ha un proprio alimentatore, nel calcolo non includere le sirene collegate.
2. Se il TOTALE GENERALE è inferiore a 2000mA, andare al punto 3. Se il valore è superiore, sarà richiesto un alimentatore esterno supplementare, (vedere la Figura 5 a pagina 8) per fornire la corrente ulteriore richiesta. Procedere con il punto 3 e fare riferimento all'esempio nella Figura 4 a pagina 8.
3. A causa della caduta di tensione sulle lunghe distanze, **OGNI** lunghezza di tratta di cavo nel sistema può supportare solamente un numero specifico di milliampere (mA). Usando la Tabella 2, determinare quanti milliampere supporta ogni tratta di cavo. È importante notare che il numero totale dei milliampere (mA) non può mai eccedere i 2000mA.

**Tabella 2: Limiti di Milliampere (mA) per ogni tratta di cavo**

<b>Filo: 18AWG, sezione 0.823mm<sup>2</sup></b>		<b>Filo: 22AWG, sezione 0.326mm<sup>2</sup></b>		<b>Filo: 24AWG, sezione 0.205mm<sup>2</sup></b>	
<b>Lunghezza di ogni tratta di cavo</b>	<b>Milliampere disponibili</b>	<b>Lunghezza di ogni tratta di cavo</b>	<b>Milliampere disponibili</b>	<b>Lunghezza di ogni tratta di cavo</b>	<b>Milliampere disponibili</b>
30m (100ft)	700	30m (100ft)	700	61m (200ft)	429
61m (200ft)	700	61m (200ft)	682	91m (300ft)	286
91m (300ft)	700	91m (300ft)	454	122m (400ft)	214
122m (400ft)	700	122m (400ft)	341	152m (500ft)	171
152m (500ft)	690	152m (500ft)	273	183m (600ft)	143
183m (600ft)	575	183m (600ft)	227		
213m (700ft)	493	213m (700ft)	195		
244m (800ft)	431	244m (800ft)	170		
274m (900ft)	383	274m (900ft)	151		
305m(1000ft)	345	305m (1000ft)	136		
457m (1500ft)	230				
610m (2000ft)	172				
762m (2500ft)	138				
914m (3000ft)	115				



## Figura 4: Esempio calcolo corrente necessaria

L'alimentazione necessaria per i dispositivi collegati all'uscita ausiliaria della centrale non deve eccedere i limiti dell'uscita ausiliaria:

$$(A) + (B) + (C) + (D) + (E) + (F) + (G) = 368\text{mA} < 700\text{mA} = \text{OK}$$

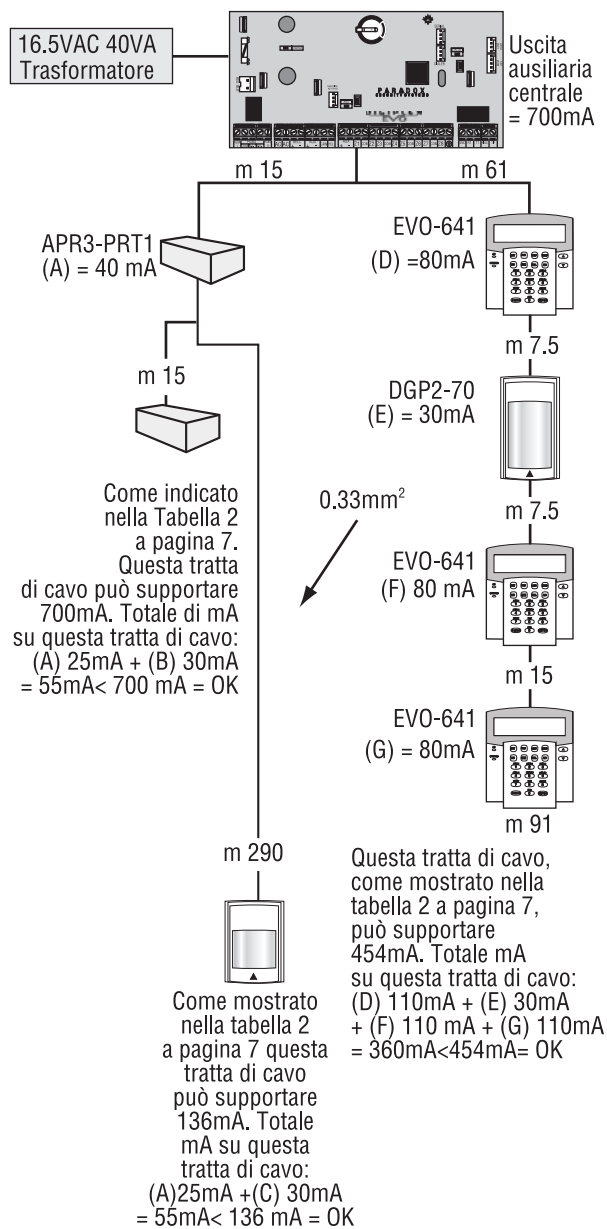

È importante non utilizzare lo stesso trasformatore per la centrale e l'alimentatore esterno. Non si deve installare moduli che siano distanti più di 914m (3000ft) dalla centrale.

## 2.13 Collegamenti Zone tastiera

Ogni tastiera ha un morsetto d'ingresso cablato.



Anche con la funzione ATZ abilitata nella centrale, è possibile collegare solo un dispositivo al morsetto d'ingresso cablato della tastiera. Le zone tastiera non riconoscono la manomissione. La zona tastiera segue la definizione EOL della centrale.

La tastiera comunica lo stato della zona alla centrale tramite il bus. Il dispositivo di rilevamento è collegato come mostrato nella figura 3 a pagina 5.

## Figura 5: Collegamenti ad alimentatore esterno

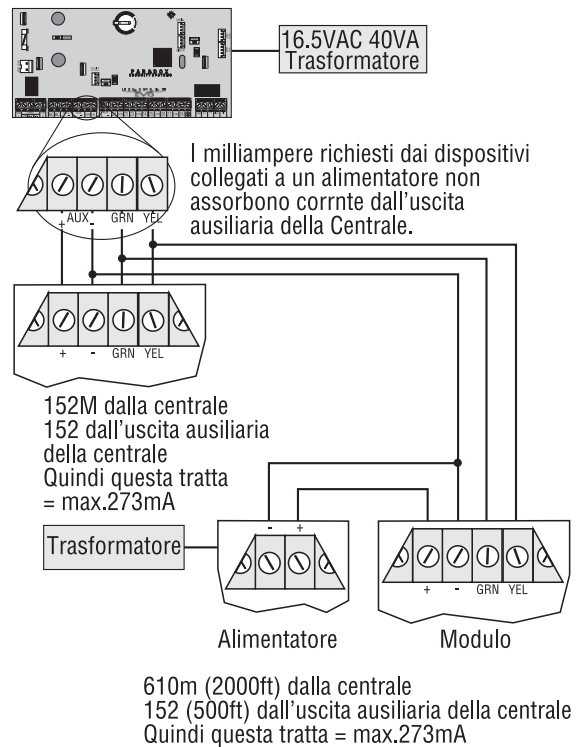

## 2.14 Collegamenti di zone indirizzabili

La centrale fornisce 8 morsetti d'ingresso cablati per utilizzo con contatti di porta tradizionali cablati (non-combus), rivelatori di fumo e/o rivelatori di movimento.

La centrale supporta anche moduli di espansione zone cablati. La figura 6 mostra il collegamento dei morsetti d'ingresso cablati di una zona singola (ATZ disabilitato) riconosciuti dal sistema Digiplex EVOHD+.

**Figura 6 Collegamenti d'ingresso Zona Singola**

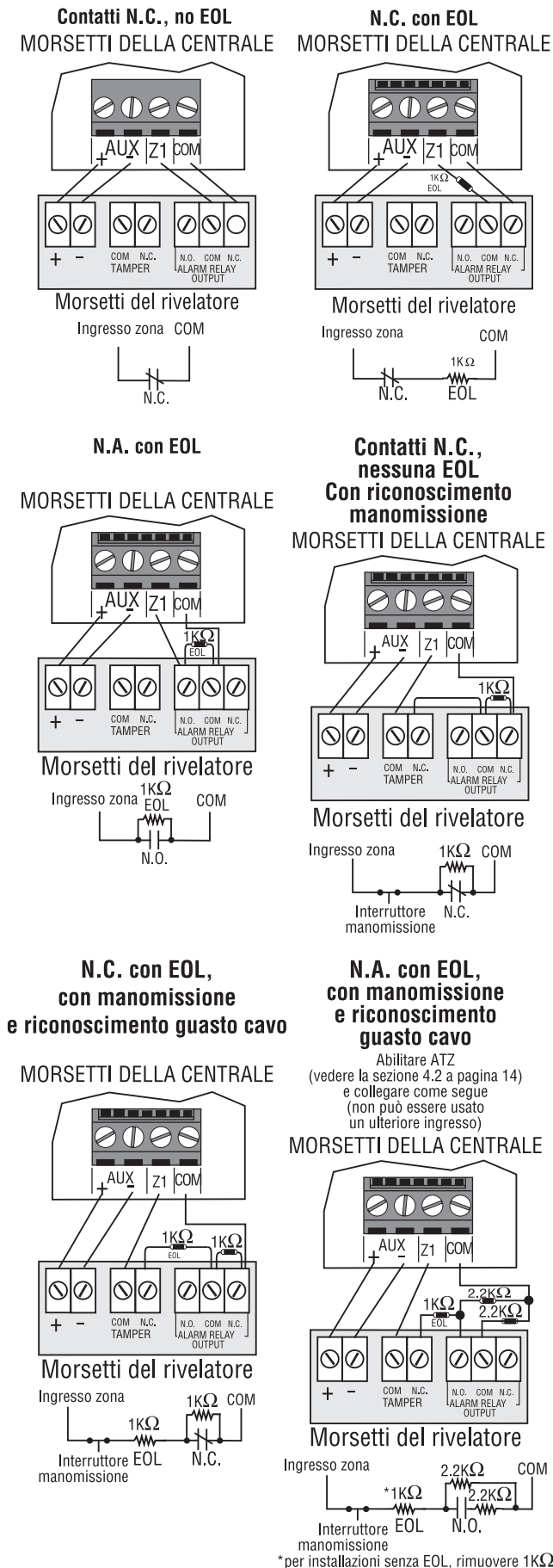

## 2.15 Collegamenti zona doppia

L'abilitazione della funzione ATZ (vedere la sezione 4.2) permette di installare due dispositivi di rilevamento per ogni morsetto d'ingresso. Collegare i dispositivi come mostrato nella figura 7.

**Figura 7 Collegamenti di Zona Doppia**

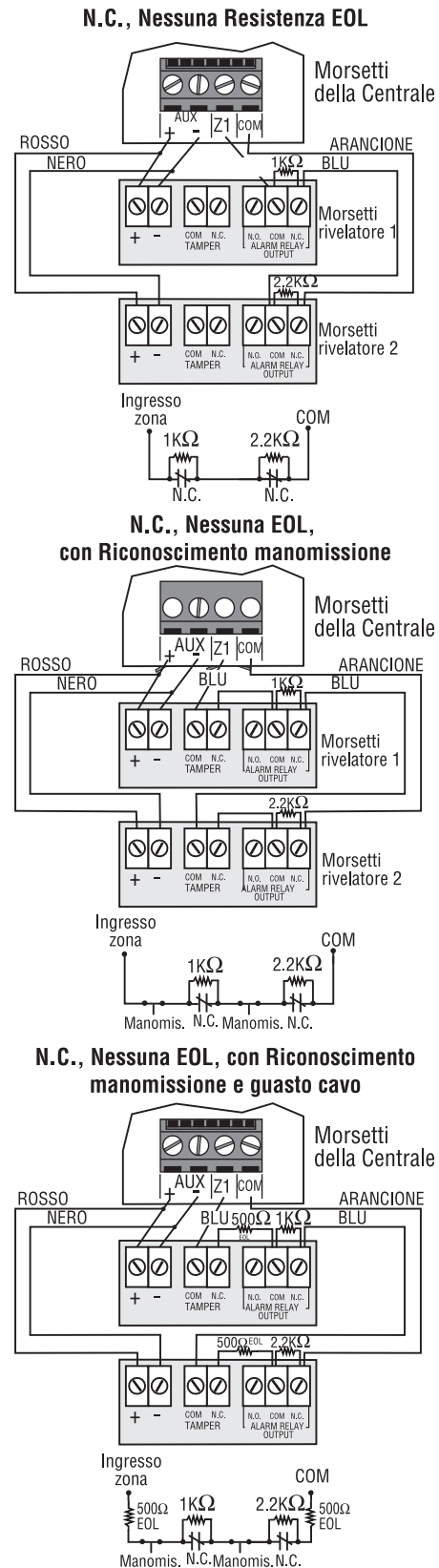

## 2.16 Collegamenti del Combustore

Il Combustore a quattro fili può supportare 127 moduli EVO48 e 254 moduli EVO192. Usare una configurazione a stella. La totale lunghezza del cavo non può eccedere 914 m.

 *Prima di collegare un modulo al combustore, rimuovere l'alimentazione CA e la batteria dalla centrale.*

### 2.16.1 Collegamento del Combustore in ambienti disturbati

Quando si installano i fili del combustore in prossimità di interferenze ad alto voltaggio o attraverso edifici separati, usare cavi schermati.

**All'interno dello stesso edificio:** rimuovere la guaina esterna da un'estremità del cavo schermato per esporre lo schermo e collegarlo alla terra della centrale (non alla terra del combinatore) lasciando lo schermo all'altra estremità del cavo aperto (non collegato).

**Attraverso edifici separati:** Rimuovere la guaina esterna a un'estremità del cavo schermato per esporre lo schermo. Nello stesso stabile in cui si trova la centrale, collegare lo schermo esposto a qualunque cavo di terra disponibile, lasciando lo schermo dall'altra estremità del cavo aperto (non collegato). La stessa configurazione deve essere applicata per l'altro edificio.

## 2.17 Circuiti incendio

Assegnare i rivelatori di fumo collegati alla centrale o agli ingressi di espansione di zona della centrale e definire i parametri come una zona incendio (vedere la sezione 4.4.12 a pagina 16)

### 2.17.1 Installazione di rivelatori di fumo (a 2 fili)\*

L'uscita PGM1 può essere definita come un ingresso del rivelatore di fumo a due fili (vedere la sezione 10.6. a pagina 46). Collegare i rivelatori di fumo a due fili, come mostrato nella figura 8. Se dovesse avvenire un corto circuito o si attiva il rivelatore di fumo con il sistema inserito o disinserito, la centrale genera comunque un allarme. Se la linea è aperta, appare l'indicazione di "guasto zona" sul display e viene inviato, se programmato il codice di rapporto, alla centrale di sorveglianza.



**NOTA: si consiglia di collegare i rivelatori di fumo nella configurazione margherita.**

### 2.17.2 Installazione di rivelatori ESL CleanMe®

Collegare i rivelatori di fumo ESL come i rivelatori di fumo standard. Evitare di collegare più di 20 rivelatori di fumo ESL. Quando un segnale di CleanMe è inviato, la centrale genera un guasto di zona e potrebbe inviare il codice di rapporto del circuito incendio alla centrale di sorveglianza. Il guasto verrà cancellato se non vi è alcun segnale di CleanMe per 255 secondi. Se avviene un allarme, il guasto verrà cancellato fino al successivo rilevamento.

### 2.17.3 Installazione di Rivelatori di fumo (4-fili)

Si consigliano i rivelatori di fumo System Sensor modello 2112/24D. Collegare i rivelatori di fumo a 4 fili e un relé come mostrato nella figura 9. Se si interrompe l'alimentazione, il relé fa sì che la centrale trasmetta il rapporto di guasto circuito incendio programmato nella sezione [2906].

Per ripristinare, collegare il negativo (-) del rivelatore di fumo a una uscita PGM. Successivamente programmare l'uscita PGM con l'evento di attivazione "Ripristino Rivelatore di Fumo" (vedere la sezione 10.1 a pagina 45; Gruppo eventi #067, inizio # 004, termine # 004) per interrompere l'alimentazione al sensore di fumo per 4 secondi dopo aver tenuto premuto i tasti [CANC]/[CLEAR] e [INVIO]/[ENTER] e averli tenuti premuti per 2 secondi.

Se la funzione ATZ è abilitata (vedere la sezione 4.2 a pagina 15), non si può utilizzare un ulteriore ingresso (zona doppia).

**Figura 9: rivelatori a 4 fili**

MORSETTI CENTRALE

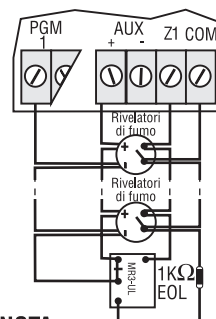

**NOTA: Si consiglia di collegare i rivelatori di fumo nella configurazione margherita.**

## Figura 10: Esempi di Collegamenti di Linee Telefoniche

Esempio 1:

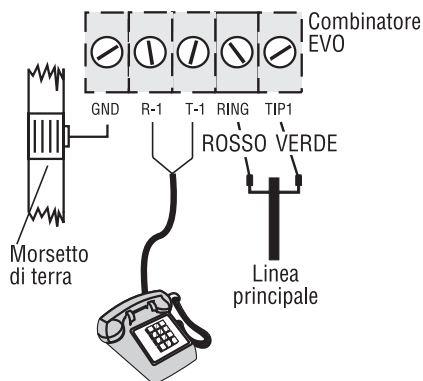

Esempio 2:

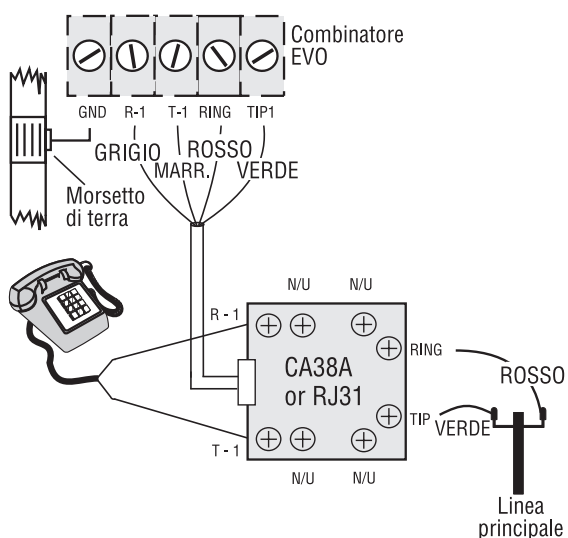

## 2.18 Collegamenti linee telefoniche

Le linee telefoniche possono essere collegate direttamente alla centrale o attraverso un CA38A o RJ31 come mostrato nella Figura 10.

Per conformità con la normativa TBR-21, seguire le seguenti regole:

1. La centrale EVOHD+ può essere collegata alla rete telefonica tramite un connettore RJ-11
2. Il numero massimo di tentativi possibili di chiamata non può superare i 15 (pagina 38).

# Metodi di programmazione

## 3.1 Programma BabyWare per carico/scarico di Software\*

Consigliamo di programmare la centrale con il programma BabyWare. Per dettagli, fare riferimento a "Programma BabyWare" a pagina 61.

## 3.2 Trasmissione modulo

Le tastiere e gli altri moduli possono essere programmati facilmente utilizzando la trasmissione modulo (vedere la sezione 11.16 a pagina 50). Una volta che il modulo è programmato, le sue sezioni possono essere inviati ad altri moduli simili tramite il combus.

## 3.2 Programmazione tramite una tastiera

Usare la "Guida di Programmazione EVOHD+" per registrare come le sezioni sono state programmate. Per entrare in modalità di programmazione:

1. Premere e tenere premuto il tasto [0].
2. Inserire il [CODICE INSTALLATORE](default = 000000).
3. Inserire la [SEZIONE] a quattro cifre.
4. Inserire i [DATI] richiesti. Fare riferimento alla "Guida di Programmazione EVOHD+" o alle sezioni corrispondenti che si trovano in questo manuale.

**Per le tastiere LCD:** La centrale salverà i dati e passerà alla sezione successiva o premere il tasto [INVIO]/[ENTER] per salvare i dati e passare alla sezione successiva. Premere il tasto [CANC]/[CLEAR] per tornare al passo precedente o per cancellare i dati appena introdotti.

### 3.2.1 Programmazione a selezione di funzione

La maggior parte delle opzioni è programmata utilizzando il metodo di selezione di funzione.

**Per le tastiere LCD:** l'opzione è considerata ON quando appare il numero all'interno delle parentesi sulla tastiera di LCD. Modificare l'opzione su ON e OFF premendo i tasti corrispondenti sulla tastiera e premendo [INVIO]/[ENTER] per salvare.

### 3.2.2 Programmazione Decimale

Le Sezioni potrebbero richiedere valori decimali a tre cifre da 000 a 255.

### 3.2.3 Programmazione Esadecimale

Le Sezioni potrebbero richiedere valori esadecimali da 0 a F. Premere:

Per le tastiere LCD :

[0] a [9] = valori da 0 a 9 rispettivamente

Il tasto [PERIM]/[STAY] = A      Tasto [DISINS]/[DISARM] = D

Tasto [FORZA]/[FORCE] = B      Tasto [ESCL]/[BYP] = E

Tasto [TOTALE]/[ARM] = C      Tasto [MEM] = F

**Per le tastiere Grafica:**

[0] a [9] = valori da 0 a 9 rispettivamente [#] = da A a F (premere il tasto fino all'apparizione della lettera desiderata).

## 3.3 Modalità Programmazione Modulo

Per programmare un Modulo con la tastiera, inserire la Modalità Programmazione Modulo:

1. Premere e tenere premuto il tasto [0].
2. Inserire il [CODICE INSTALLATORE] (default = 000000).
3. Inserire la sezione [4003].
4. Inserire il [NUMERO SERIALE] a 8 cifre del modulo.
5. Inserire la [SEZIONE] a 3 cifre e i [DATI] richiesti. Riferirsi alla "Guida di programmazione dei Moduli" per dettagli.

La centrale invierà tutta la programmazione al modulo selezionato. Per uscire dalla Modalità Programmazione Modulo, premere il tasto [CANC]/[CLEAR] sulle tastiere LCD o il tasto d'azione destro (Esci) sulle tastiere Grafica.

# Programmazione di Zona

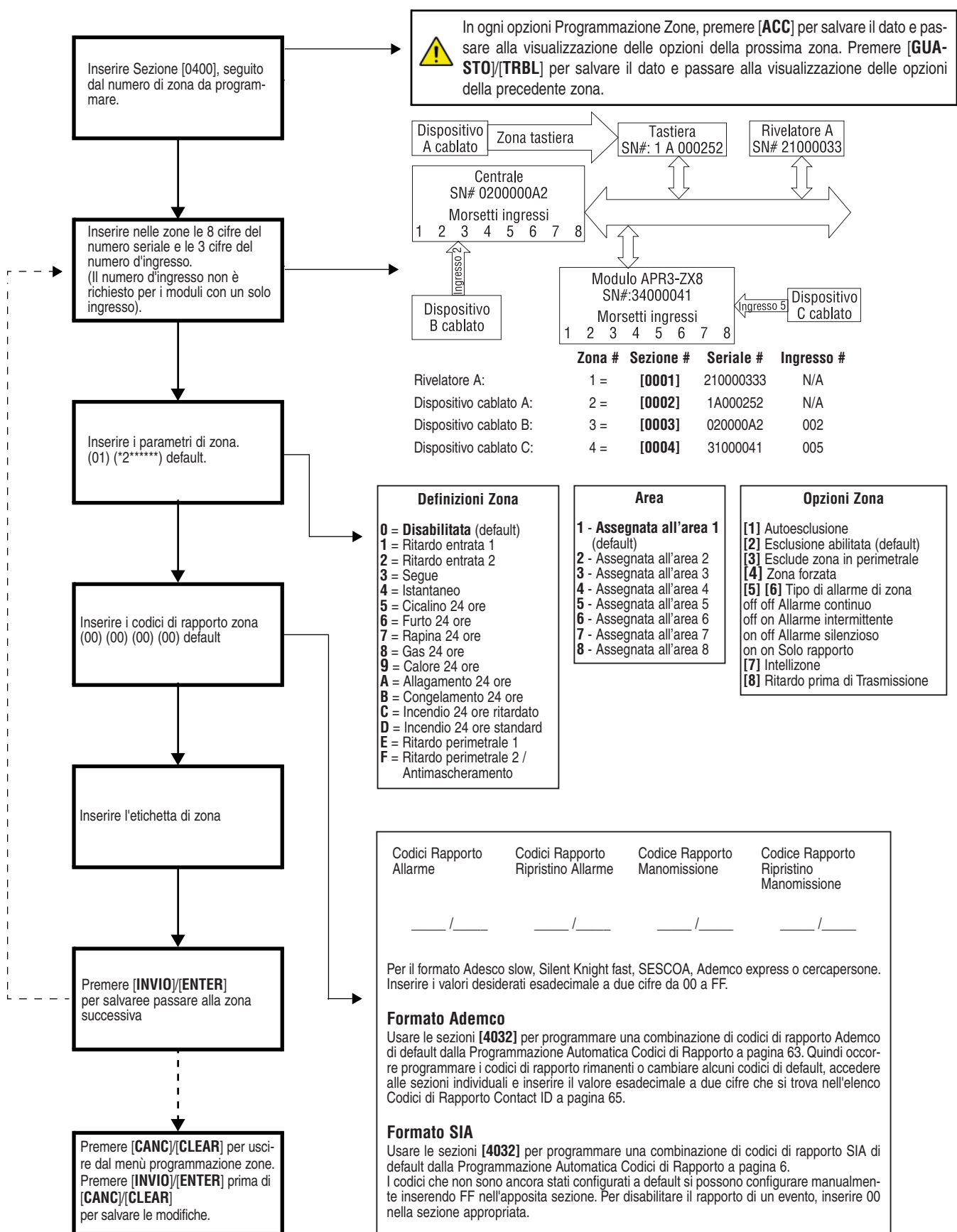



## 4.1 Programmazione Zone

Vi sono due metodi differenti di programmazione zone:

### 4.1.1 Utilizzo della sezione (0400)

La programmazione completa delle zone dalla 001 alla 192 si esegue utilizzando il diagramma a pagina 14.

In ogni opzioni Programmazione Zone, premere **[ACC]** per salvare il dato e passare alla visualizzazione delle opzioni della prossima zona. Premere **[GUASTO]/[TRBL]** per salvare il dato e passare alla visualizzazione delle opzioni della precedente zona.

### 4.1.2 Utilizzo del numero seriale di zona per ogni ingresso

Se non si utilizza la tastiera K641 o K641R, si possono programmare solo le zone dalla 1 alla 96 attraverso le sezioni dalla **[0001]** alla **[0096]**.

Numero Zona	Sezione Zona	Definizione Zona	Assegnazione Area Zona	Opzioni Zona
1	[0001]	[0101]	[0201]	[0301]
2	[0002]	[0102]	[0202]	[0302]
	+ 1 per zona	+ 1 per zona	+ 1 per zona	+ 1 per zona
96	[0096]	[0196]	[0296]	[0396]

## 4.2 Numerazione di zona

SEZIONI DA **[0001]** A **[0096]**

Le Sezioni da **[0001]** a **[0096]** rappresentano le zone da 1 fino a 96.

- Per assegnare un PIR indirizzabile o un contatto porta al combus, programmare il numero seriale del modulo nella sezione corrispondente alla zona.
- Per assegnare un dispositivo rivelatore collegato a un modulo o a un terminale d'ingresso cablato della centrale, programmare il numero seriale del modulo o della centrale e il numero dell'ingresso nella zona selezionata. Vedi "Guida di Programmazione Moduli Digiplex" per informazioni riguardo ai numeri degli ingressi (Non sono richiesti numeri di ingresso per le tastiere).



*Se l'uscita PGM1 è definita come ingresso di rivelatore di fumo (vedere la sezione 10.6 a pagina 46), la centrale la riconoscerà come ingresso # 255.*

### 4.2.1 Annullamento numerazione di Zona

**Per le tastiere LCD:**

1. Inserire un numero di sezione da **[0001]** a **[0096]**.
2. Premere il tasto **[0]** e poi **[INVIO]/[ENTER]** per salvare e uscire.

**Per le tastiere Grafica:**

1. Inserire un numero di sezione da **[0001]** a **[0096]**.
2. Premere **[0]** per annullare il numero seriale.
3. Evidenziare il numero di ingresso e poi premere **[0]** per cancellare i dati.
4. Premere il tasto d'azione centrale (**Salva**) sulla tastiera Grafica per salvare e uscire.

## 4.3 Raddoppio zona (ATZ)

SEZIONE **[3033]**: OPZIONE **[8]**

(default = disabilitata) le zone incendio non possono essere raddoppiate.

Ingresso	Ingresso zona raddoppiato
ingresso 01	ingresso 09 (ATZ di ingresso 01)
ingresso 02	ingresso 10 (ATZ di ingresso 02)
ingresso 03	ingresso 11 (ATZ di ingresso 03)
ingresso 04	ingresso 12 (ATZ di ingresso 04)
ingresso 05	ingresso 13 (ATZ di ingresso 05)
ingresso 06	ingresso 14 (ATZ di ingresso 06)
ingresso 07	ingresso 15 (ATZ di ingresso 07)
ingresso 08	ingresso 16 (ATZ di ingresso 08)

## 4.4 Definizioni di Zona

### 4.4.1 Zona Disabilitata

SEZIONI DA **[0101]** A **[0196]**: PRIMA CIFRA = **0**

Disabilita la zona corrispondente. Le zone sono disabilitate per default.

### 4.4.2 Ritardi di Entrata 1 e 2

SEZIONI DA **[0101]** A **[0196]**: PRIMA CIFRA = **1 E 2**

(Default Ritardo Entrata 1= **030**, Ritardo Entrata 2= **060**) Una zona definita come Ritardo Entrata 1 segue il Tempo del Ritardo di Entrata 1 dell'area assegnata. Una zona definita come Entrata 2 segue il Tempo del Ritardo di Entrata 2 dell'area assegnata. Ogni area comprende due Tempi di Ritardo d'Entrata. Per programmare un Tempo di Ritardo d'Entrata, inserire nella sezione corrispondente il valore di ritardo a 3 cifre, da (001 a 255).

<b>Area 1</b> Tempo Ritardo Entrata 1: <b>[3111]</b> Tempo Ritardo Entrata 2: <b>[3112]</b>	<b>Area 2</b> Tempo Ritardo Entrata 1: <b>[3211]</b> Tempo Ritardo Entrata 2: <b>[3212]</b>
<b>Area 3</b> Tempo Ritardo Entrata 1: <b>[3311]</b> Tempo Ritardo Entrata 2: <b>[3312]</b>	<b>Area 4</b> Tempo Ritardo Entrata 1: <b>[3411]</b> Tempo Ritardo Entrata 2: <b>[3412]</b>

<b>Area 5</b> Tempo Ritardo Entrata 1: <b>[3511]</b> Temporizzatore Ritardo Entrata 2: <b>[3512]</b>	<b>Area 6</b> Tempo Ritardo Entrata 1: <b>[3611]</b> Temporizzatore Ritardo Entrata 2: <b>[3612]</b>
<b>Area 7</b> Tempo Ritardo Entrata 1: <b>[3711]</b> Tempo Ritardo Entrata 2: <b>[3712]</b>	<b>Area 8</b> Tempo Ritardo Entrata 1: <b>[3811]</b> Tempo Ritardo Entrata 2: <b>[3812]</b>



Questi sono gli stessi tempi usati per le zone Ritardo Perimetrale.

#### 4.4.3 Zone a Seguire

SEZIONI DA **[0101]** A **[0196]**: PRIMA CIFRA = **3**

La centrale attende fino al termine del Ritardo di Entrata prima di generare un allarme, se una zona di Ritardo di Entrata è aperta prima della zona segue.

#### 4.4.4 Zone Istantanee

SEZIONI DA **[0101]** A **[0196]**: PRIMA CIFRA = **4**

Se una zona con inserimento istantaneo si apre, la centrale genera immediatamente un allarme.

#### 4.4.5 Zone Cicalino 24 ore

SEZIONI DA **[0101]** A **[0196]**: PRIMA CIFRA = **5**

Quando una zona cicalino 24 ore si apre, la centrale attiva il cicalino della tastiera per indicare che la zona è stata attivata. La centrale segnalerà l'allarme, ma non abiliterà l'uscita della sirena. Per fermare il cicalino inserire qualunque codice d'accesso valido sulla tastiera.



Le tastiere devono essere assegnate alla stessa area della zona cicalino 24 ore altrimenti il cicalino non sarà attivato.

#### 4.4.6 Zone Furto 24 ore

SEZIONI DA **[0101]** A **[0196]**: PRIMA CIFRA = **6**

Quando una zona furto 24 ore si apre, la centrale genera immediatamente un allarme di furto.

#### 4.4.7 Zone Rapina 24 ore

SEZIONI DA **[0101]** A **[0196]**: PRIMA CIFRA = **7**

Quando una zona rapina 24 ore si apre, la centrale genera immediatamente un allarme.



Il Formato di Rapporto SIA FSK include codici specifici per identificare l'allarme come un allarme di rapina, di gas, di calore, di allagamento o di congelamento.

#### 4.4.8 Zone Gas 24 ore

SEZIONI DA **[0101]** DA **[0196]**: PRIMA CIFRA = **8**

Quando una zona 24 ore si apre, la centrale genera immediatamente un allarme.

#### 4.4.9 Zone calore 24 ore

SEZIONI DA **[0101]** A **[0196]**: PRIMA CIFRA = **9**

Quando una zona calore 24 ore si apre, la centrale genera immediatamente un allarme.

#### 4.4.10 Zone allagamento 24 ore

SEZIONI DA **[0101]** A **[0196]**: PRIMA CIFRA = **A**

Quando una zona allagamento 24 ore si apre, la centrale genera immediatamente un allarme.

#### 4.4.11 Zone congelamento 24 ore

SEZIONI DA **[0101]** A **[0196]**: PRIMA CIFRA = **B**

Quando una zona congelamento 24 ore si apre, la centrale genera immediatamente un allarme.

#### 4.4.12 Zona incendio 24 ore ritardata

SEZIONI DA **[0101]** A **[0196]**: PRIMA CIFRA = **C**

La definizione della zona incendio 24 ore ritardata illustrata nella figura 13, è utilizzata in ambienti domestici dove un rivelatore di fumo spesso genera falsi allarmi. Una zona programmata come zona incendio diventa normalmente aperta e richiede una resistenza di fine linea.

Le tastiere devono essere assegnate alla stessa area della zona incendio 24 ore ritardate per attivare il cicalino.

Figura 13: Zona incendio 24 ore ritardata

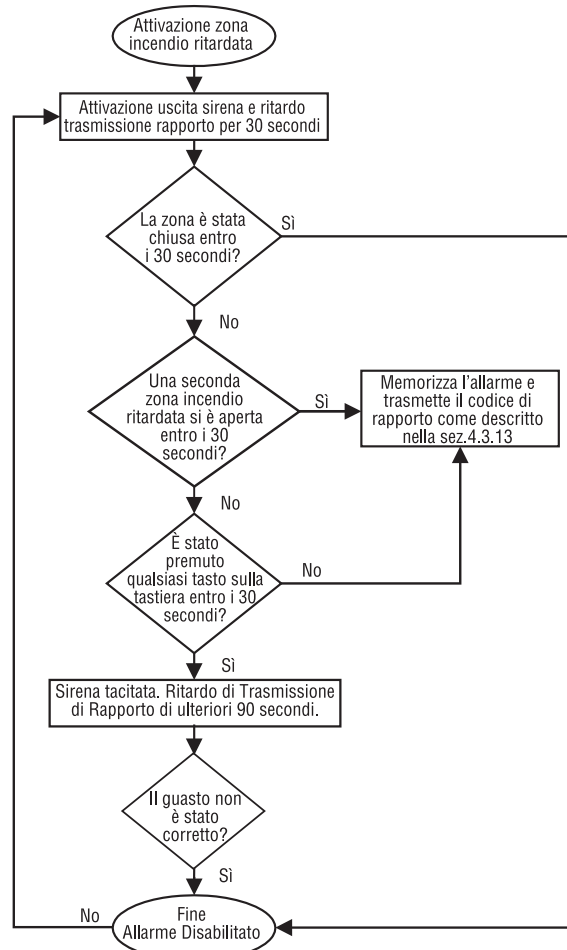

#### 4.4.13 Zona incendio 24 ore standard

SEZIONI DA [0101] DA [0196]: PRIMA CIFRA = D

Una zona programmata come zona incendio diventa normalmente aperta e richiede una resistenza di fine linea. Quando la zona incendio 24 ore standard viene attivata, la centrale può;

- Inviare un codice di rapporto della zona in allarme (vedere la sezione 8.2.1 a pagina 31)
- Inviare un Rapporto di Guasto di Circuito Incendio (vedere sezione 8.2.11 a pagina 34) in caso avvenga un guasto di manomissione/cablaggio su una zona incendio. Apparirà anche un "Guasto Zona" sul Display della tastiera
- Generare un allarme incendio, che può essere silenzioso, a impulsi, fisso o inviare solo un rapporto. Gli allarmi incendio generano un segnale intermittente (vedere figura 14)

**Figura 14:  
Uscita di Sirena durante l'Allarme Incendio**

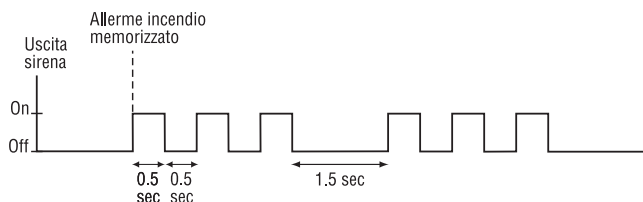

#### 4.4.14 Zona Perimetrale Ritardata

SEZIONI DA [0101] A [0196]: PRIMA CIFRA = E e F

Utilizzando i metodi di inserimento Totale o Forzato, la centrale analizza la zona come Zona Istantanea (vedere la sezione 4.4.4 a pagina 16). Utilizzando i metodi di inserimento perimetrale o istantaneo e la zona è attivata, la centrale non genererà un allarme fino a quando il ritardo della zona perimetrale programmato non sia trascorso. Una zona definita come Zona Perimetrale Ritardata 1 segue il temporizzatore del Ritardo Entrata 1 dell'area assegnata. Una zona definita Zona Perimetrale Ritardata 2 segue il Ritardo Entrata 2. Per programmare i Tempo Ritardo Entrata, fare riferimento a Ritardi di Entrata 1 e 2 a pagina 15.

### 4.4 Assegnazione di Zona alle aree

SEZIONI DA [0101] A [0196]: SECONDA CIFRA = DA 1 A 8

Assegnare le zone a un'area.

### 4.5 Opzioni Zona

Le opzioni di zona sono descritte qui sotto. Fare riferimento alla guida di programmazione della centrale EVOHD+ per ulteriori informazioni riguardo alla programmazione della zona.

#### 4.5.1 Blocco automatico della zona

SEZIONI DA [0101] A [0196]: OPZIONE [1]

(default = 000) Quando abilitata, la centrale smetterà di generare allarmi una volta raggiunto il limite di blocco automatico della zona. Viene riattivato ogni volta che l'area a cui è assegnata la zona corrispondente è inserita. Per programmare il Blocco automatico della zona, inserire il contatore a 3 cifre desiderato da (000 a 255) nella sezione corrispondente all'area selezionata (000 = disabilitata):

#### 4.5.2 Zone escludibili

SEZIONI DA [0101] A [0196]: OPZIONE [2]

Area 1: [3114]	Area 5: [3514]
Area 2: [3214]	Area 6: [3614]
Area 3: [3314]	Area 7: [3714]
Area 4: [3414]	Area 8: [3814]

(default = abilitata) Permette alle zone di essere escluse manualmente.

#### 4.5.3 Zone Escluse in Perimetrale

SEZIONI DA [0101] A [0196]: OPZIONE [3]

Solo le zone con l'Opzione [3] abilitata saranno escluse quando l'area è inserita in modalità perimetrale o istantanea. Tutte le altre zone rimarranno attivate. Le zone incendio non possono essere configurate come zone perimetrali.

#### 4.5.4 Zone Forzate

SEZIONI DA [0101] A [0196]: OPZIONE [4]

Solo le zone con l'Opzione [4] abilitata possono essere escluse quando l'area è inserita in modalità forzata. Le zone incendio non possono essere Zone Forzate.

#### 4.5.5 Tipi di Allarme

SEZIONI DA [0101] A [0196]: OPZIONI [5] & [6]

Opzione	Caratteristica	Descrizione
[5] [6]		
OFF OFF	Allarme fisso	Invia il codice di rapporto e attiva l'uscita della sirena
ON OFF	Allarme a impulsi	Invia il codice di rapporto e attiva l'uscita della sirena a impulsi (vedere la Figura 16 a pagina 10)
OFF ON	Allarme silenzioso	Invia il codice di rapporto, ma non attiva l'uscita della sirena. L'area deve essere disinserita
ON ON	Solo Rapporto	Invia il codice di rapporto. Il disinserimento non è richiesto

## 4.5.6 Intellizione

SEZIONI DA [0101] A [0196]: OPZIONE [7]

(default = **010**) Se avviene una condizione di allarme sulla zona con l'opzione [7] abilitata, la centrale attiva il Ritardo di Intellizione. Le Zone Incendio non possono essere configurate come Intellizione. Un allarme verrà attivato solamente se le condizioni selezionate avvengono durante il Ritardo di Intellizione:

1. Un allarme avviene su un'altra zona definita come Intellizione
2. La zona in allarme si ripristina e si attiva nuovamente
3. La zona rimane in allarme per l'intero periodo di Ritardo di Intellizione

Inserire il valore di ritardo desiderato a 3 cifre (da 010 a 255 secondi) nella sezione corrispondente all'area selezionata (000 = 10 secondi):

Area 1: [3110]	Area 3: [3310]	Area 5: [3510]	Area 7: [3710]
Area 2: [3210]	Area 4: [3410]	Area 6: [3610]	Area 8: [3810]

## 4.5.7 Opzioni Intellizione

Usare queste opzioni per abilitare o disabilitare le differenti opzioni correlate all'Intellizione.

Area 1: [3126]	Area 3: [3326]	Area 5: [3526]	Area 7: [3726]
Area 2: [3226]	Area 4: [3426]	Area 6: [3626]	Area 8: [3826]

Opzione	Descrizione
[1]	Ritardo zona Intellizione (default = <b>disabilitato</b> )
[2]	Intellizione a doppio colpo e zona incrociata (default = <b>disabilitato</b> )
[3]	Intellizione zona incrociata (default = <b>disabilitato</b> )
[5]	Codice polizia è generato solo su zona incrociata (default = <b>disabilitato</b> )

## 4.5.8 Ritardo prima della trasmissione dell'allarme

SEZIONI DA [0101] A [0196]: OPZIONE [8]

(default = **000**) Quando avviene una condizione di allarme su una zona con l'opzione [8] abilitata, l'allarme non verrà inviato alla centrale di sorveglianza fino al termine del ritardo di trasmissione dell'allarme. Il disinserimento del sistema annulla qualsiasi rapporto originato da questa zona. Per programmare il ritardo di trasmissione dell'allarme, accedere alla sezione [3055].

## 4.6 Tempo risposta ingresso

(da 001 a 255 X 30msec, default = **600ms**)

Il tempo risposta dell'ingresso definisce il tempo che impiega la centrale nel rispondere all'apertura di una zona su qualunque morsetto d'ingresso cablato (non si applica a rivelatori di movimento indirizzabili o contatti di porta). Configurare il tempo di risposta ingresso (da 001a 255 X 30ms, default = **600ms**):

[0961]	Ingresso 01	[0973]	Ingresso 13 (ATZ dell'ingresso 01)
[0962]	Ingresso 02	[0974]	ingresso 14 (ATZ dell'ingresso 02)
[0963]	Ingresso 03	[0975]	Ingresso 15 (ATZ dell'ingresso 03)
[0964]	Ingresso 04	[0976]	Ingresso 16 (ATZ dell'ingresso 04)
[0965]	Ingresso 05	[0977]	Ingresso 13 (ATZ dell'ingresso 01)
[0966]	Ingresso 06	[0979]	Ingresso 14 (ATZ dell'ingresso 02)
[0967]	Ingresso 07	[0979]	Ingresso 15 (ATZ dell'ingresso 03)
[0968]	Ingresso 08	[0980]	Ingresso 16 (ATZ dell'ingresso 04)

## 4.7 EOL su zone cablate

SEZIONE [3033]: OPZIONE [7]

(default = **disabilitata**). Se i dispositivi di rilevazione collegati ai morsetti d'ingresso cablati usano resistenze di fine linea da 1k $\Omega$ , abilitare l'opzione [7] nella sezione [3033]. Per informazioni riguardo a come usare le resistenze di fine linea, fare riferimento a Collegamenti Zona indirizzabili a pagina 8 e ai Collegamenti di Zona Doppia a pagina 9.

## 4.9 Selezione Resistenza Zone

SEZIONE [0402]

(default= **Disabilitato**) Permette di selezionare differenti valori di resistenza, fare riferimento al Manuale di programmazione della centrale EVOHD+.

## 4.10 Numerazione Tastiera

SEZIONI DA [2801] A [2832]

La numerazione della tastiera identifica la tastiera nella memoria eventi. La tastiera è assegnata a un numero di tastiera da 1 a 32 nella sezione da [2801] a [2832] tramite il numero seriale della tastiera.

## 4.11 Programmazione Telecomandi

È possibile programmare fino a 16 differenti gruppi di programmazione i tasti dei telecomandi assegnati individualmente agli utenti. Ogni telecomando assegnato all'utente è pre-programmato di default: (1B) (C0) (gruppo programmazione 1).

## 4.9.1 Gruppo Programmazione Telecomandi

Sezione	Gruppo	Tasto opzione	Sezione	Gruppo	Tasto opzione
[2900]	Gruppo 1	( / ) ( / )	[2908]	Gruppo 9	( / ) ( / )
[2901]	Gruppo 2	( / ) ( / )	[2909]	Gruppo 10	( / ) ( / )
[2902]	Gruppo 3	( / ) ( / )	[2910]	Gruppo 11	( / ) ( / )
[2903]	Gruppo 4	( / ) ( / )	[2911]	Gruppo 12	( / ) ( / )
[2904]	Gruppo 5	( / ) ( / )	[2912]	Gruppo 13	( / ) ( / )
[2905]	Gruppo 6	( / ) ( / )	[2913]	Gruppo 14	( / ) ( / )
[2906]	Gruppo 7	( / ) ( / )	[2914]	Gruppo 15	( / ) ( / )
[2907]	Gruppo 8	( / ) ( / )	[2915]	Gruppo 16	( / ) ( / )

Sezione	Descrizione
[2940]	Programmazione default gruppi Per modificare i gruppi tasti default, inserire da (00) a (15) che rappresentano i gruppi tasti nella sezione dalla [2900] alla [2915].
[2941]	Assegnazione Gruppo Tasti Per assegnare i gruppi tasti all'utente, inserire da (00) a (15) che rappresentano i gruppi tasti nella sezione dalla [2900] alla [2915].

(1B) (C0) (00) (00) uso futuro

	Tasto 1	Tasto 2	Tasto 3	Tasto 2+3	Disinser.
MG-REM1					
MG-REM2					
Default (1 B) (C 0)	Inserimento Totale	Tasto Utilità 1	Tasto Utilità 2	Disabilitato	Disinserimento: non modificabile

Tabella 1: Programmazione Gruppi Tasti

Valore	Funzione	Valore	Funzione
[0]	Tasto Disabilitato	[8]	Panico 1
[1]	Inserimento Totale	[9]	Panico 2
[2]	Inserimento Perimetrale	A = [PERIM] [STAY]	Panico 3
[3]	Inserimento Istantaneo*	B = [FORZ] [FORCE]	Tasto utilità 1
[4]	Inserimento Forzato*	C = [TOTALE] [ARM]	Tasto utilità 2
[5]	N/D	D = [DISINSERITO] [DISARM]	Tasto utilità 3
[6]	N/D	E = [ESCL] [BYP]	Tasto utilità 4
[7]	N/D	F = [MEM]	N/D

Per usare il REM3 occorre:

- 1: Definire la funzione dei 16 tasti PGM nelle sezioni dalla [2900] alla [2915].
- 2: Definire l'assegnazione dei tasti rapidi/area nelle sezioni dalla [2916] alla [2931].
- 3: Definire con quale numero di gruppo il telecomando è utilizzato come default nella sezione [2940].
- 4: Assegnare il modello di utilizzo agli utenti nella sezione [2941].

\* Versione V1.10 o superiore

### Inserire Dati:

2 9 1 6 Parameters  
( 0 F ) ( 1 2 \* \* \* \* \* )

Dati Default	Tasti PGM								Aree**		Tasti rapidi			
	PGM1 [9]	PGM2 [0]	PGM3 [x]	PGM4 [P]	PGM5 [•]	PGM6 [•]	PGM3&4 [x] + [✓]	PGM5&6 [•] + [•]	1	2	Tasti rapidi PGM (senza codice)	Tasto rapido Disinserimento (senza codice)	Disabilitato (default)	Abitato
Gruppi														
0 [2900]	1*	B*	C*	0*	5	6	0	0	Default = 0 (tutte le partizioni utente)	Default = F (nessuna partizione)	△	□	△	□
1 [2901]											△	□	△	□
2 [2902]											△	□	△	□
3 [2903]											△	□	△	□
4 [2904]											△	□	△	□
5 [2905]											△	□	△	□
6 [2906]											△	□	△	□
7 [2907]											△	□	△	□
8 [2908]											△	□	△	□
9 [2909]											△	□	△	□
10 [2910]											△	□	△	□
11 [2911]											△	□	△	□
12 [2912]											△	□	△	□
13 [2913]											△	□	△	□
14 [2914]											△	□	△	□
15 [2915]											△	□	△	□

\* I telecomandi REM1/RAC1 e REM2/RAC2 utilizzano solo i dati di queste colonne.

\*\* Se inserito "0", i tasti associati controllano tutte le partizioni dell'utente assegnato al telecomando. Se inserito "F" l'associazione dei tasti è disabilitata.



# Programmazione Inseritore a chiave

## 5.1 Numerazione degli inseritori a chiave

SEZIONI [0501] A [0532]

La numerazione degli Inseritori a chiave permette di assegnare ogni ingresso cablato del sistema a qualunque delle 32 zone inseritore a chiave nella centrale (vedere figura 15).

**Figura 15:**  
**esempio numerazione di inseritore a chiave**

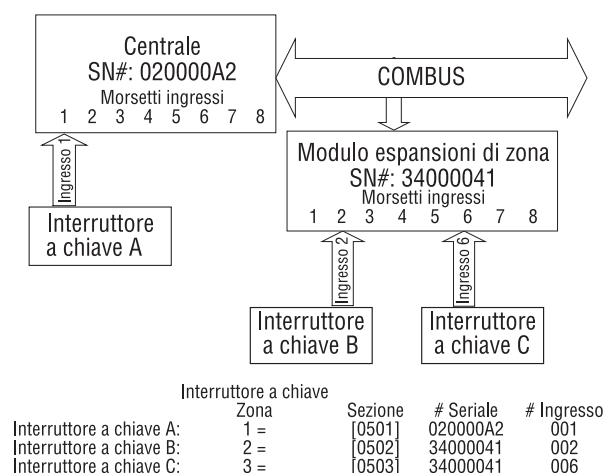

## 5.2 Definizioni inseritore a chiave

Le definizioni degli inseritori a chiave determinano come si usa un inseritore a chiave.

### 5.2.1 Inseritore a chiave disabilitato

SEZIONI [0601] A [0632]: Prima cifra = 0

Disabilita l'ingresso inseritore a chiave.

### 5.2.2 Inseritore a chiave impulsivo

SEZIONI [0601] A [0632]: PRIMA CIFRA = 1

Per inserire e disinserire un'area utilizzando l'inseritore a chiave impulsivo, attivare l'inseritore a chiave per 3 secondi e poi disattivare.

### 5.2.3 Inseritore a chiave stabile

SEZIONI [0601] A [0632]: PRIMA CIFRA = 2

Per inserire un'area utilizzando l'inseritore a chiave stabile spostare l'inseritore da ON a OFF. Per disinserire spostare l'inseritore su ON.

### 5.2.4 Generazione evento tasto utilità su apertura

SEZIONI [0601] A [0632]: PRIMA CIFRA = 3

Per programmare un inseritore a chiave che generi un evento tasto utilità:

1. Programmare l'evento di attivazione di un'uscita PGM con l'evento tasto utilità corrispondente all'inseritore a chiave richiesto (vedere Tabella di Programmazione uscite PGM nella "Guida di programmazione centrale EVOHD+": Gruppo evento 048).
2. Abilitare l'opzione [3] nella sezione che corrisponde all'inseritore a chiave richiesto.

### 5.2.5 Generazione evento tasto utilità su apertura e chiusura

SEZIONI [0601] A [0632]: PRIMA CIFRA = 4

Un evento tasto utilità può essere generato ogni volta che l'inseritore a chiave è aperto o chiuso. L'evento tasto utilità aumenta da 32 a 64 eventi: un evento per ogni stato.

Quando un inseritore a chiave viene definito con l'opzione di generazione di un evento tasto utilità su apertura o chiusura, l'assegnazione dell'inseritore a chiave all'area e le opzioni dell'inseritore a chiave sono disabilitate. Per programmare un inseritore a chiave per generare un evento tasto utilità:

1. Programmare l'evento di attivazione di un'uscita PGM con l'evento tasto utilità che corrisponde all'inseritore a chiave richiesto (vedere Tabella di Programmazione uscite PGM nella "Guida di programmazione centrale EVOHD+": Gruppo evento 048).
2. Abilitare l'opzione [4] nella sezione che corrisponde all'inseritore a chiave richiesto.

## 5.3 Assegnazione inseritore a chiave all'area

SEZIONI [0601] A [0632]: SECONDA CIFRA = 1 A 8

Ogni inseritore a chiave deve essere assegnato a un'area.

## 5.4 Opzioni inseritore a chiave

Ogni zona inseritore a chiave può essere programmata con una o più opzioni.



#### **5.4.1 Opzione disinserimento Perimetrale/Immediato (inseritore a chiave)**

SEZIONI [0601] A [0632]: OPZIONE [4]

Quando abilitato, l'inseritore a chiave può solo disinserire le aree inserite in modo perimetrale o immediato. Quando l'opzione [4] è disabilitata, l'inseritore a chiave può disinserire aree inserite con qualunque modalità di inserimento.

#### **5.4.2 Solo inserimento (inseritore a chiave)**

SEZIONI [0601] A [0632]: OPZIONE [5]

Quando abilitato, l'inseritore a chiave può solo inserire le aree assegnate. Il tipo di inserimento è determinato dalle altre opzioni dell'inseritore a chiave selezionate.

#### **5.4.3 Inserimento Totale (inseritore a chiave)**

SEZIONI [0601] A [0632]: OPZIONI [6] A [8]

Quando disabilitata, l'opzione di inserimento è inserimento totale.

#### **5.4.4 Inserimento Perimetrale (Inseritore a chiave)**

SEZIONI [0601] A [0632]: OPZIONI [6]

L'attivazione dell'inseritore a chiave inserisce l'area in modo perimetrale.

#### **5.4.5 Inserimento forzato (inseritore a chiave)**

SEZIONI [0601] A [0632]: OPZIONE [7]

L'attivazione dell'inseritore a chiave inserisce l'area in modo forzato.

#### **5.4.6 Inserimento Immediato (inseritore a chiave)**

SEZIONI [0601] A [0632]: OPZIONE [8]

Questa opzione è identica all'inserimento perimetrale ad eccezione del fatto che tutte le zone inserite diventeranno zone immediate. (vedere la sezione 4.3 a pagina 15).

Può essere selezionata solamente una delle opzioni di inserimento (Perimetrale, Forzato, immediato e normale).

# Opzioni inserimento e disinserimento

## 6.1 Inserimento Segue Area

(default = disabilitato) Un'area può essere configurata per seguire lo stato di inserimento e disinserimento di una o più aree.

Sezione:	L'Area è inserita o disinserita con:
Area 1: [3121]	Opzione [1] = Area 1
Area 2: [3221]	Opzione [2] = Area 2
Area 3: [3321]	Opzione [3] = Area 3
Area 4: [3421]	Opzione [4] = Area 4
Area 5: [3521]	Opzione [5] = Area 5
Area 6: [3621]	Opzione [6] = Area 6
Area 7: [3721]	Opzione [7] = Area 7
Area 8: [3821]	Opzione [8] = Area 8

## 6.2 Guasto Memorizzato

Sezione [3033]: Opzione [6]

Con la funzione Guasto Memorizzato disabilitata, quando un evento di guasto si ripristina, automaticamente viene cancellata la segnalazione sul visualizzatore.

Con la funzione Guasto Memorizzato abilitata, quando un evento di guasto si ripristina,

la segnalazione di guasto rimane visualizzata e deve essere cancellata manualmente dall'utente. Per cancellare il guasto occorre visualizzarlo e uscire dalla sezione guasti.

Per la tastiera LCD e a LED, premere [CANC]/[CLEAR] per uscire. Per la tastiera Grafica, premere il tasto sinistro (Prec) per uscire.



*Solo un guasto che si è ripristinato si può essere cancellato. Se un guasto non si è ripristinato, continuerà ad essere visualizzato anche se l'utente prova ad eliminarlo utilizzando il metodo sopra descritto.*

## 6.3 Inserimento limitato con assenza di supervisione

SEZIONE [3034]: OPZIONE [4]

(default = **disabilitato**) Quando l'opzione è abilitata, l'inserimento è limitato se viene ricevuto il segnale di assenza di supervisione dal ricevitore senza fili Magellan MG-RCV3.

## 6.4 Inserimento limitato con manomissione

SEZIONE [3034]: OPZIONE [8]

(default = **disabilitato**) Quando l'opzione è abilitata, la centrale previene l'inserimento se rileva una manomissione su una zona o modulo (vedere sezione 7.5 a pagina 28). Le aree non saranno inserite fino a che non sia stato inserito il codice dell'installatore e il guasto di manomissione non sia stato corretto.

## 6.5 Inserimento limitato su guasto di alim. di rete

SEZIONE [3035]: OPZIONE [1]

(default = **disabilitato**) Quando l'opzione è abilitata, la centrale previene l'inserimento se rileva un'assenza di alimentazione di rete.

## 6.6 Inserimento limitato con guasto batteria

SEZIONE [3035]: OPZIONE [2]

(default = **disabilitato**) Quando l'opzione è abilitata, la centrale previene l'inserimento se rileva la perdita della batteria o se la tensione della batteria è inferiore a 10.5V

## 6.7 Inserimento limitato con guasto sirena o guasto ausiliario

SEZIONE [3035]: OPZIONE [3]

(default = **disabilitato**) Quando l'opzione è abilitata, la centrale previene l'inserimento se:

- La sirena non è collegata.
- L'uscita sirena ha superato i limiti di corrente.
- Le uscite ausiliarie hanno superato i limiti di corrente.

## 6.8 Inserimento limitato con guasto linea telefonica (TML)

SEZIONE [3035]: OPZIONE [4]

(default = **disabilitato**) Quando l'opzione è abilitata, la centrale previene l'inserimento se non riesce ad accedere alla linea telefonica.

## 6.9 Inserimento limitato con guasto modulo

SEZIONE [3035]: OPZIONE [5]

(default = **disabilitato**) Quando l'opzione è abilitata, la centrale usa le stesse opzioni di inserimento limitato per i moduli collegati al combus.

## 6.10 Inserimento automatico temporizzato

(default = **disabilitato**) La centrale inserisce l'area selezionata ogni giorno all'ora programmata (vedere la sezione 6.9.1). Un ritardo di uscita di 60 secondi (valore di default) viene attivato prima che l'area sia inserita. Il ritardo può essere annullato o posticipato inserendo un codice di accesso valido. Se le zone sono aperte, la centrale inserisce l'area e considera tutte le zone aperte come temporaneamente escluse (eccetto le zone 24 ore). La centrale trasmette il codice di rapporto di inserimento automatico programmato nella sezione [3910]. La centrale trasmette il codice di rapporto di ritardo chiusura programmato nella sezione [3912]. Abilitare l'opzione [1] nella sezione desiderata:

### 6.10.1 Temporizzatore inserimento automatico

Area 1: [3122]	Area 3: [3322]	Area 5: [3522]	Area 7: [3722]
Area 2: [3222]	Area 4: [3422]	Area 6: [3622]	Area 8: [3822]

Inserire l'ora in cui l'area dovrebbe inserirsi nella sezione desiderata:

### 6.10.2 Posticipo inserimento automatico

Area 1: [3101]	Area 3: [3301]	Area 5: [3501]	Area 7: [3701]
Area 2: [3201]	Area 4: [3401]	Area 6: [3601]	Area 8: [3801]

(default = **000**) E' possibile posticipare l'inserimento automatico per un periodo di tempo configurato, inserendo un codice utente valido durante il ritardo di uscita. Il ritardo è configurato inserendo un numero tra 001 e 255 nella sezione corretta. Quel numero rappresenta il numero di incrementi di 15 minuti per cui l'inserimento verrà posticipato.

Area 1: [3120]	Area 3: [3320]	Area 5: [3520]	Area 7: [3720]
Area 2: [3220]	Area 4: [3420]	Area 6: [3620]	Area 8: [3820]

## 6.11 Inserimento automatico in assenza di movimento

(default = **disabilitato**) Se non avviene alcun movimento nell'area per un determinato periodo di tempo, la centrale inserirà automaticamente quell'area. L'opzione di inserimento automatico determina il metodo di inserimento (vedere la sezione 6.11). La centrale trasmetterà il codice di rapporto assenza di movimento programmato nella sezione [3913] dopo l'inserimento. La centrale trasmetterà sempre il codice di rapporto di ritardo chiusura [3912]. Abilitare l'opzione [2] nella sezione desiderata:

### 6.11.1 Temporizzatore per assenza

Area 1: [3122]	Area 3: [3322]	Area 5: [3522]	Area 7: [3722]
Area 2: [3222]	Area 4: [3422]	Area 6: [3622]	Area 8: [3822]

#### di movimento

(default = **000**) Selezionare la sezione corrispondente all'area desiderata e programmare il tempo di assenza di movimento necessario prima che la centrale inserisca e/o invii il codice di rapporto assenza di movimento. Quando l'inserimento è disabilitato, la centrale può ugualmente inviare il codice di rapporto di assenza movimento. Inserire il periodo di tempo (da 001 a 255 x 15 minuti, 000 = disabilitato) quando l'area dovrebbe inserirsi nella sezione desiderata.

### 6.11.2 Fascia oraria con assenza di movimento

Area 1: [3107]	Area 3: [3307]	Area 5: [3507]	Area 7: [3707]
Area 2: [3207]	Area 4: [3407]	Area 6: [3607]	Area 8: [3807]

E' possibile programmare che l'opzione di inserimento in assenza di movimento per ogni area segua una fascia oraria. Queste fasce orarie, che funzionano come le fasce orarie degli accessi, assicurano che l'inserimento in assenza di movimento avvenga solamente durante questi periodi specifici e non in qualunque momento quando non vi è movimento. Quando l'opzione [8] è abilitata, l'accesso è permesso durante il periodo di vacanze programmato (vedere la sezione 13.8 a pagina 58).

#### Fascia oraria assenza movimento

Area 1: [3131]	Area 3: [3331]	Area 5: [3531]	Area 7: [3731]
Area 2: [3231]	Area 4: [3431]	Area 6: [3631]	Area 8: [3831]

Opzione	Giorno	Opzione	Giorno
[1]	Domenica (S)	[5]	Giovedì(T)
[2]	Lunedì (M)	[6]	Venerdì (F)
[3]	Martedì (T)	[7]	Sabato (S)
[4]	Mercoledì (W)	[8]	Vacanze (H)

## 6.12 Opzioni inserimento automatico

(default = **disabilitato**) Quando si usano le funzioni dell'inserimento automatico (vedere sezione 6.9 e sezione 6.10), la centrale può inserire le aree in modalità forzata o perimetrale. Per l'inserimento automatico utilizzando l'inserimento perimetrale, abilitare l'Opzione [3] nella sezione desiderata.

Area 1: [3122]	Area 3: [3322]	Area 5: [3522]	Area 7: [3722]
Area 2: [3222]	Area 4: [3422]	Area 6: [3622]	Area 8: [3822]

## 6.13 Cambio in inserimento perimetrale

Se nessuna zona con ritardo d'entrata è aperta e chiusa durante il ritardo d'uscita dopo l'inserimento normale di un'area, la centrale può cambiare da inserimento normale a inserimento perimetrale. Abilitare l'opzione nella sezione desiderata:

Area 1: [3121] Opzione [1]	Area 5: [3521] Opzione [5]
Area 2: [3221] Opzione [2]	Area 6: [3621] Opzione [6]
Area 3: [3321] Opzione [3]	Area 7: [3721] Opzione [7]
Area 4: [3421] Opzione [4]	Area 8: [3821] Opzione [8]

## 6.14 Sempre inserimento forzato con inserimento totale

(default = **disabilitato**) Quando abilitato per una particolare area, il sistema attiva l'inserimento forzato per quell'area ogni volta che si attiva l'inserimento totale o forzato. L'inserimento perimetrale e quello istantaneo non sono influenzati da questa funzione. Si genera un evento per ogni zona esclusa in tale maniera. Si genera un altro evento quando la zona sarà chiusa. Abilitare l'opzione [8] nella

Area 1: [3123]	Area 3: [3323]	Area 5: [3523]	Area 7: [3723]
Area 2: [3223]	Area 4: [3423]	Area 6: [3623]	Area 8: [3823]

sezione desiderata:

## 6.15 Inserimento automatico forzato con inserimento perimetrale

(default = **disabilitato**) Quando abilitato per una particolare area, il sistema attiva l'inserimento forzato per quell'area ogni volta che si attiva l'inserimento perimetrale. Si genera un evento per ogni zona esclusa in tale maniera. Si genera un altro evento quando la zona sarà chiusa. Abilitare l'opzione [4] nella sezione desiderata.

Area 1: [3126]	Area 3: [3326]	Area 5: [3526]	Area 7: [3726]
Area 2: [3226]	Area 4: [3426]	Area 6: [3626]	Area 8: [3826]

## 6.16 Zona a seguire cambia in ritardo entrata 2

(default = **abilitata**) Quando abilitata e una zona di ritardo entrata è esclusa, una zona segue inserita (vedere sezione 4.3 a pagina 15) che si apre senza che scatti il ritardo d'entrata, cambierà in ritardo entrata 2. Abilitare opzione [8] nella sezione desiderata:

Area 1: [3122]	Area 3: [3322]	Area 5: [3522]	Area 7: [3722]
Area 2: [3222]	Area 4: [3422]	Area 6: [3622]	Area 8: [3822]

## 6.17 Funzioni immediate

(default = **disabilitate**) Le funzioni immediate possono inserire o disinserire un'area, accedere alla programmazione di esclusione o mostrare la memoria eventi premendo e tenendo premuto il tasto specifico per 2 secondi invece di inserire un codice di accesso. Se la tastiera è assegnata a più di un'area, la funzione deve essere abilitata nelle aree corrispondenti. Selezionare la sezione corrispondente all'area desiderata e abilitare o disabilitare le opzioni richieste:

Area 1: [3125]	Area 3: [3325]	Area 5: [3525]	Area 7: [3725]
Area 2: [3225]	Area 4: [3425]	Area 6: [3625]	Area 8: [3825]

Opzione	Funzione immediata	Tasto immediato
[1]	Inserimento totale	[TOTALE]/[ARM]
[2]	Inserimento perimetrale	[PERIM]/[STAY]
[3]	Inserimento istantaneo	[5]
[4]	Inserimento forzato	[FORZA]
[5]	Disinserimento perimetrale/istantaneo	[DISINS]
[6]	Programmazione esclusione	[ESCL]
[7]	Visualizzazione evento memorizzato	[7]

## 6.18 Ritardo Uscita

(default = **060**). Il ritardo uscita è il periodo di tempo che gli utenti hanno a disposizione per lasciare l'area protetta prima dell'inserimento. Questo vale per tutte le zone ad eccezione delle zone 24 ore. Programmare il ritardo uscita

Area 1: [3108]	Area 3: [3308]	Area 5: [3508]	Area 7: [3708]
Area 2: [3208]	Area 4: [3408]	Area 6: [3608]	Area 8: [3808]

da 001 a 255 secondi:

### 6.18.1 Termine ritardo uscita

(default = **abilitato**) La centrale può ridurre il ritardo uscita a 7 secondi quando si apre e si chiude una zona di ritardo entrata durante il ritardo. Abilitare l'opzione [4] nella

Area 1: [3122]	Area 3: [3322]	Area 5: [3522]	Area 7: [3722]
Area 2: [3222]	Area 4: [3422]	Area 6: [3622]	Area 8: [3822]

sezione desiderata:

### 6.18.2 Nessun ritardo uscita per inserimento con telecomando

(default = **abilitato**) Quando un utente inserisce il sistema utilizzando un telecomando del sistema Magellan senza fili (MG-RCV3), la centrale annullerà il ritardo uscita e inserirà immediatamente l'area. Abilitare l'opzione [8]

Area 1: [3125]	Area 3: [3325]	Area 5: [3525]	Area 7: [3725]
Area 2: [3225]	Area 4: [3425]	Area 6: [3625]	Area 8: [3825]

nella sezione desiderata.

### 6.18.3 Ritardo uscita inserimento speciale

(default = **060**) Questa funzione permette di impostare un ritardo uscita in secondi per un inserimento speciale.

L'inserimento speciale è qualsiasi inserimento che avviene senza l'utilizzo di una tastiera (ad esempio: inserimento schedato, inserimento con inseritore a chiave, inserimen-

Area 1: [3130]	Area 3: [3330]	Area 5: [3530]	Area 7: [3730]
Area 2: [3230]	Area 4: [3430]	Area 6: [3630]	Area 8: [3830]

to con il programma BabyWare, inserimento in assenza di movimento, eccetera).

## 6.19 Funzione blocco tastiera

(default = **000**) Se si inserisce un numero consecutivo di codici non validi nella tastiera, la centrale può essere configurata per bloccare l'accesso da tutte le tastiere dell'area per un determinato periodo di tempo.

Area 1: [3105]	Area 3: [3305]	Area 5: [3505]	Area 7: [3705]
Area 2: [3205]	Area 4: [3405]	Area 6: [3605]	Area 8: [3805]

Programmare il numero consecutivo di codici non validi da 001 a 255 (000 = disabilitato) nella sezione desiderata:

(default = **000**) Programmare la durata del blocco tastiera da 001 a 255 minuti nella sezione desiderata.

Area 1: [3106]	Area 3: [3306]	Area 5: [3506]	Area 7: [3706]
Area 2: [3206]	Area 4: [3406]	Area 6: [3606]	Area 8: [3806]

Programmare 000 in queste sezioni non bloccherà le tastiere, ma la centrale invierà il codice di rapporto di blocco tastiera programmato nella sezione [3937].

## 6.20 Suono sirena

La centrale può attivare brevemente l'uscita sirena per emettere un breve suono acustico della sirena, per avvertire l'utente che un'area è stata inserita, disinserita o che

Area 1: [3124]	Area 3: [3324]	Area 5: [3524]	Area 7: [3724]
Area 2: [3224]	Area 4: [3424]	Area 6: [3624]	Area 8: [3824]

è stato attivato il ritardo di entrata o di uscita. Abilitare o disabilitare l'opzione desiderata (off = **disabilitato**):



Opzione	Suono Sirena su:	Descrizione
[1]	Disinserimento	Emette 2 suoni durante disinserimento (default = disabilitato )
[2]	Inserimento	Emette un suono durante l'inserimento (default = disabilitato)
[3]	Inserimento automatico	Emette 1 suono ogni secondo per 60 secondi prima di inserire automaticamente l'area. Emette una serie di 3 suoni ogni secondo durante gli ultimi 10 secondi prima dell'inserimento (default = disabilitato)
[4]	Ritardo di uscita	Emette 1 suono ogni secondo durante il ritardo di uscita (default = disabilitato)
[5]	Ritardo di entrata	Emette 1 suono al secondo durante il ritardo d'entrata (default = disabilitato)
[6]	Inserimento remoto/ Disinserimento	Emette un suono durante l'inserimento e 2 suoni nel disinserimento del sistema con un telecomando (utilizzando il sistema Magellan senza fili MG-RCV3 (default = abilitato)

## 6.21 Avviso allarme

Dopo aver disinserito il sistema, la centrale può avvisare l'utente che c'è stato un allarme e che potrebbe essere pericoloso entrare, facendo emettere dal telecomando che un suono per 10 volte e/o facendo suonare la sirena per 10 volte. L'utente dovrebbe lasciare immediatamente il luogo protetto e contattare la centrale di sorveglianza da un luogo sicuro. Selezionare la sezione corrispondente all'area desiderata e abilitare o disabilitare l'opzione desiderata (off= disabilitato) (default= **disabilitato**):

Area 1: <b>[3124]</b>	Area 3: <b>[3324]</b>	Area 5: <b>[3524]</b>	Area 7: <b>[3724]</b>
Area 2: <b>[3224]</b>	Area 4: <b>[3424]</b>	Area 6: <b>[3624]</b>	Area 8: <b>[3824]</b>

[7]	Avviso allarme su sirena	Sirena emette 10 suoni
[8]	Avviso allarme su tastiera	Tastiera emette 10 suoni

## 6.22 Numero Massimo di esclusioni

(default = **000**) La funzione del numero massimo di esclusioni limita il numero di zone che possono essere escluse in ogni area. Inserire qualsiasi valore tra 001 e

Area 1: <b>[3115]</b>	Area 3: <b>[3315]</b>	Area 5: <b>[3515]</b>	Area 7: <b>[3715]</b>
Area 2: <b>[3215]</b>	Area 4: <b>[3415]</b>	Area 6: <b>[3615]</b>	Area 8: <b>[3815]</b>

096 (000 = nessun limite).

## 6.23 Visualizzazione "esclusione" se inserito

SEZIONE [3033]: OPZIONE [5]

(default = **abilitato**) Quando la funzione è abilitata, le tastiere non visualizzano le zone che sono escluse durante l'inserimento del sistema.



# Opzioni allarme

## 7.1 Uscita sirena/allarme

(default = **solo Opzione [1] abilitato**) Quando viene rivelata una situazione di allarme in un'area, la centrale può attivare l'uscita BELL sulla scheda abilitando ogni sirena collegata. Nella sezione **[3032]** abilitare l'opzione per abilitare l'uscita sirena nell'area desiderata (off = disabilitato).

Area 1: Opzione <b>[1]</b>	Area 5: Opzione <b>[5]</b>
Area 2: Opzione <b>[2]</b>	Area 6: Opzione <b>[6]</b>
Area 3: Opzione <b>[3]</b>	Area 7: Opzione <b>[7]</b>
Area 4: Opzione <b>[4]</b>	Area 8: Opzione <b>[8]</b>

## 7.2 Temporizzatore blocco sirena

(default = **004**) Dopo un allarme sonoro, la sirena si bloccherà quando l'area è disinserita o quando è trascorso il tempo del temporizzatore per il blocco sirena. Inserire

Area 1: <b>[3113]</b>	Area 3: <b>[3313]</b>	Area 5: <b>[3513]</b>	Area 7: <b>[3713]</b>
Area 2: <b>[3213]</b>	Area 4: <b>[3413]</b>	Area 6: <b>[3613]</b>	Area 8: <b>[3813]</b>

qualsiasi valore tra 001 e 255 minuti:

### 7.2.1 Nessun blocco sirena per allarme incendio

SEZIONE **[3030]**: OPZIONE **[2]**

(default = **disabilitato**) La centrale può disabilitare i temporizzatori di blocco sirena quando si generano allarmi in zone definite come zone incendio standard o ritardate (vedere sezione 4.3 a pagina 15). L'uscita sirena rimarrà abilitata fino a che l'utente disinserisce l'area in allarme.

### 7.2.2 Frequenza riciclo rapporto

(default = **000**) La centrale riverifica lo stato della zona durante un allarme con una frequenza programmata dopo che è terminato il temporizzatore di blocco sirena e il ritardo di riciclo. Se rimangono zone aperte, la centrale genererà l'allarme. Se rimangono zone aperte, la centrale genererà nuovamente l'allarme. Inserire il numero di volte tra 001 a 255 (000 = nessun limite) in cui la centrale riverificherà, in un periodo di inserimento, lo stato della zona.

Area 1: <b>[3117]</b>	Area 3: <b>[3317]</b>	Area 5: <b>[3517]</b>	Area 7: <b>[3717]</b>
Area 2: <b>[3217]</b>	Area 4: <b>[3417]</b>	Area 6: <b>[3617]</b>	Area 8: <b>[3817]</b>

### 7.2.3 Ritardo di riciclo

(default = **000**) Il ritardo di riciclo è il tempo che la centrale attenderà dopo l'avvenuto blocco di sirena prima di riverificare lo stato della zona. Programmare il ritardo di riciclo da 001 a 255 minuti (000 = disabilitato):

Area 1: <b>[3116]</b>	Area 3: <b>[3316]</b>	Area 5: <b>[3516]</b>	Area 7: <b>[3716]</b>
Area 2: <b>[3216]</b>	Area 4: <b>[3416]</b>	Area 6: <b>[3616]</b>	Area 8: <b>[3816]</b>

## 7.3 Opzioni supervisione trasmettitori senza fili

SEZIONE **[3034]**: OPZIONI **[1]** e **[2]**

Quando la centrale rivela perdita di supervisione, la centrale può generare un allarme e/o guasto, a meno che l'opzione supervisione dei trasmettitori senza fili sia disabilitata.



*La funzione di supervisione deve essere abilitata nel sistema Magellan senza fili (MG-RCV3) per consentire il questa funzione.*

[1]	[2]	Descrizione
<b>OFF</b>	<b>OFF</b>	Disabilitato (default): Visualizza la zona aperta sulle tastiere, ma non genera un allarme o un guasto
<b>OFF</b>	<b>ON</b>	Genera SOLO GUASTO (quando inserita o disinserita): La centrale visualizza Guasto Zona sul Display e trasmette il codice di rapporto definito (vedere sezione 8.2 a pagina 30)
<b>ON</b>	<b>OFF</b>	Quando disinserita: Genera Solo Guasto La centrale visualizza Guasto Zona sul Display e trasmette il codice di rapporto definito (vedere sezione 8.2 a pagina 30). Quando inserita: segue il tipo di allarme zona La centrale segue il tipo di allarme zona (vedere la sezione 4.5.5 a pagina 17).
<b>ON</b>	<b>ON</b>	Quando disinserita: genera un allarme sonoro La centrale visualizza il guasto zona su Display, trasmette il codice di rapporto definito (vedere sezione 8.2 a pagina 30) e genera un allarme sonoro. Quando inserita: Segue il tipo allarme zona (vedere sezione 4.5.5 a pagina 17)

### 7.3.1 Opzioni esclusione supervisione

#### SEZIONE [3034]: OPZIONE [3]

(default = **disabilitato**) Quando abilitato nella sezione [3034], le opzioni supervisione del trasmettitore senza fili seguono la definizione di esclusione zona. La centrale non farà nessuna azione se avviene una perdita di supervisione su una zona esclusa. Quando disabilitata, ignorerà la definizione di esclusione e seguirà l'opzione configurata nella sezione 7.3.

### 7.4 Temporizzatore Codice Polizia

(default = **000**) Se avviene una condizione di allarme su una zona, la centrale genera un allarme e attiva il temporizzatore codice polizia. Il codice polizia programmato in [3934] verrà inviato se una delle seguenti condizioni avviene durante il ritardo:

1. Un allarme avviene su un'altra zona
2. La zona in allarme si ripristina e viene attivata nuovamente

Inserire il valore di ritardo desiderato a tre cifre (001 a 255 minuti, 000 = disabilitato) nella sezione corrispondente

Area 1: <b>[3118]</b>	Area 3: <b>[3318]</b>	Area 5: <b>[3518]</b>	Area 7: <b>[3718]</b>
Area 2: <b>[3218]</b>	Area 4: <b>[3418]</b>	Area 6: <b>[3618]</b>	Area 8: <b>[3818]</b>

dente all'area desiderata.

Fare riferimento a "Opzioni Intelligenza" a pagina 18 per la sua configurazione in modo che il codice polizia si generi solamente su zone incrociate.

### 7.5 Opzioni riconoscimento manomissione

#### SEZIONE [3034]: OPZIONI [5] e [6]

Quando la centrale rileva una manomissione o un guasto cavo su una zona o su un modulo d'espansione, la centrale può generare un allarme e/o segnale di guasto, come mostrato nella tabella sottostante.

[5]	[6]	Descrizione
<b>OFF</b>	<b>OFF</b>	Disabilitato (default): Visualizza la zona aperta sulle tastiere, ma non genera un allarme o un guasto
<b>OFF</b>	<b>ON</b>	Genera SOLO GUASTO (quando inserita o disinserita): La centrale visualizza Guasto Zona sul Display e trasmette il codice di rapporto definito (vedere sezione 8.2 a pagina 30)
<b>ON</b>	<b>OFF</b>	Quando disinserita: Genera Solo Guasto La centrale visualizza Guasto Zona sul Display e trasmette il codice di rapporto definito (vedere sezione 8.2 a pagina 30). Quando inserita: segue il tipo di allarme zona. La centrale segue il tipo di allarme zona (vedere la sezione 4.5.5 a pagina 17).
<b>ON</b>	<b>ON</b>	Quando disinserita: genera un allarme sonoro. La centrale visualizza il guasto zona sul Display, trasmette il codice di rapporto definito (vedere sezione 8.2 a pagina 30) e genera un allarme sonoro. Quando inserita: Segue il tipo allarme zona (vedere sezione 4.5.5 a pagina 17)

#### 7.5.1 Opzioni esclusioni manomissione

##### SEZIONE [3034]: OPZIONE [7]

(default = **abilitato**) Quando abilitata nella sezione [3034], la centrale ignorerà la definizione di esclusione zona e seguirà l'opzione configurata nella sezione 7.5 (pagina 28) se avviene una manomissione o un guasto cavi su una zona esclusa. Quando è disabilitato, il riconoscimento della manomissione seguirà la definizione di esclusione di zona. Questo significa che la centrale non eseguirà nessuna azione in caso di manomissione o guasto cavi su una zona esclusa.

### 7.6 Tastiera con opzioni aggressione

(default = **disabilitato**) La centrale può generare un allarme (sonoro, incendio o solo un rapporto) quando si premono i tasti aggressione sulla tastiera. Riferirsi alla tabella sottostante per i tasti aggressione sulla tastiera. Nella sezione corrispondente all'area desiderata, abilitare o disabilitare le opzioni da [1] fino a [6]:

Area 1: <b>[3123]</b>	Area 3: <b>[3323]</b>	Area 5: <b>[3523]</b>	Area 7: <b>[3723]</b>
Area 2: <b>[3223]</b>	Area 4: <b>[3423]</b>	Area 6: <b>[3623]</b>	Area 8: <b>[3823]</b>

Opzione	Funzione	Premere e tenere premuto per 2 secondi:
[1]	Aggressione 1*	Tastiere LCD: tasti [1] e [3] simultaneamente Tastiere Grafica: il tasto 
[2]	Aggressione 2*	Tastiere LCD: tasti [4] e [6] simultaneamente Tastiere Grafica: il tasto 
[3]	Aggressione 3	Tastiere LCD: tasti [7] e [9] simultaneamente Tastiere Grafica: il tasto 

Opzione	Tipo di allarme
[4]	Aggressione 1:* ON = sonoro OFF = solo rapporto
[5]	Aggressione 2:* ON = sonoro OFF = solo rapporto
[6]	Aggressione 3: ON = incendio OFF = solo rapporto

### Solo rapporto

La tastiera emette un tono di conferma singolo e trasmette il codice di rapporto.

### Allarme Sonoro

La centrale attiva l'uscita sirena fino a quando un utente cancella l'allarme o quando è trascorso il temporizzatore del blocco sirena.

### Allarme incendio

Simile all'operazione Sonora, eccetto che l'uscita sirena sarà a impulsi.

# Rapporto evento

Figura 16: Rapporto evento

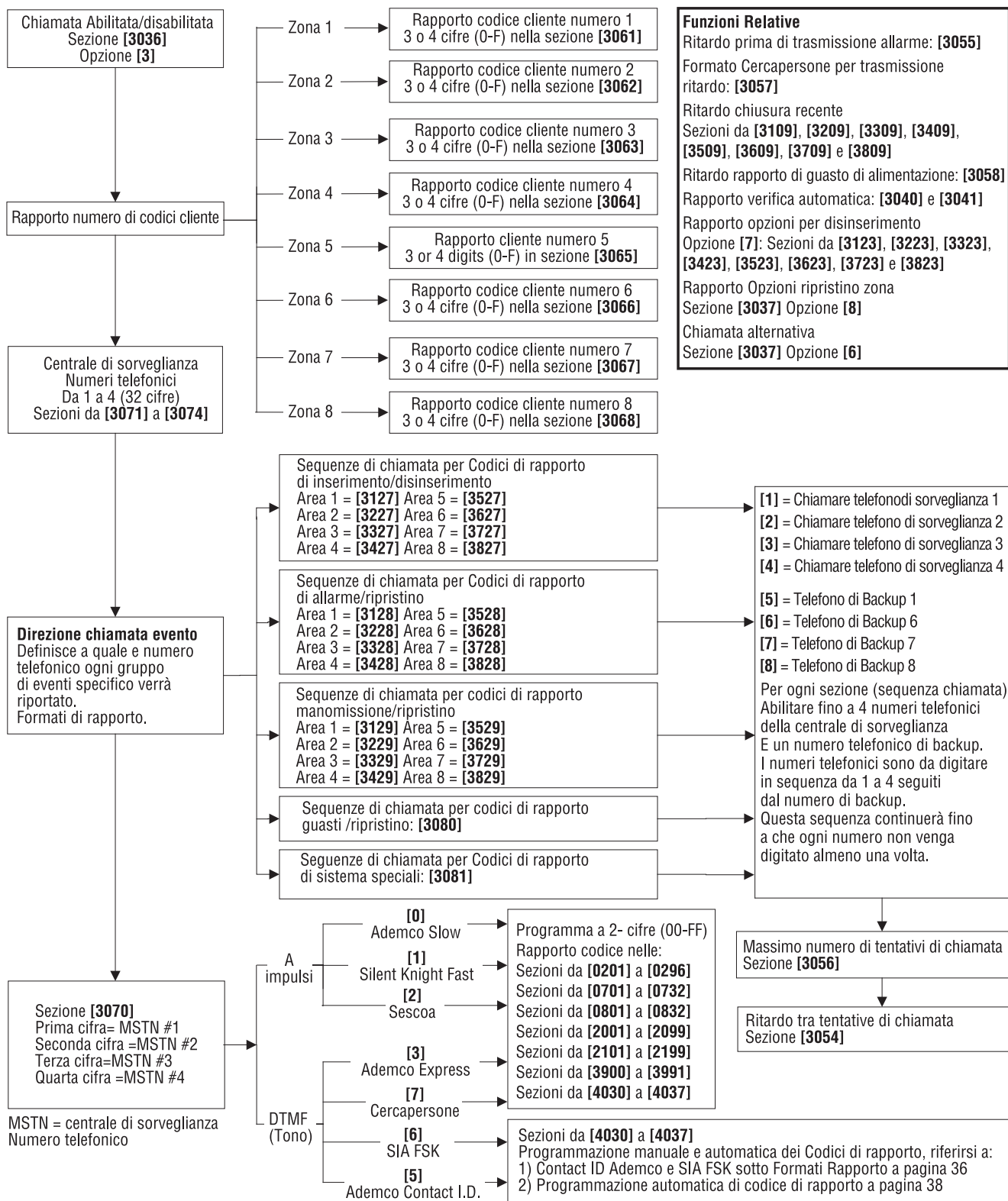

## 8.1 Rapporto abilitato

SEZIONE [3036]: OPZIONE [3]

(default = **disabilitata**) Se l'opzione è abilitata, la centrale verifica se un codice di rapporto è stato programmato nella sezione corrispondente all'evento avvenuto. Se un codice di rapporto è programmato, la centrale chiama il numero telefonico della centrale di sorveglianza. Quando la centrale di sorveglianza risponde, la centrale trasmette il codice cliente del sistema e il codice di rapporto che è stato programmato.

## 8.2 Codici di rapporto

I codici di rapporto sono a una o due cifre di valore esadecimale. I formati Ademco Slow, Silent Knight, Sescoa e Cercapersona supportano codici di rapporto a una cifra. La trasmissione è definita da questi due elementi: **Formati di rapporto** (vedere la sezione 8.7 a pagina 37) e **Direzione Chiamata Evento** (vedere sezione 8.8 a pagina 37). Se si utilizzano i formati Ademco CID o SIA, è disponibile una funzione per programmare automaticamente i codici di rapporto (vedere la sezione 8.17 a pagina 39).

### 8.2.1 Codici di rapporto allarme zona e ripristino allarme

SEZIONI DA [0201] a [0296]: PRIMA E SECONDA PARENTESI

Ogni sezione da [0201] a [0296] corrisponde alla zona da 01 a 96. La prima combinazione a 2 cifre nelle sezioni si riferisce ai codici di rapporto allarme che identificano quali zone hanno generato un allarme. La seconda combinazione a 2 cifre si riferisce ai codici di rapporto di ripristino allarme, quando una zona si chiude o dopo il blocco sirena (vedere la sezione 7.2 a pagina 27). Fare riferimento alle Opzioni Rapporto Ripristino zona in (vedere la sezione 8.16 a pagina 39).

### 8.2.2 Codici di rapporto Manomissione e Ripristino Manomissione

SEZIONI DA [0201] A [0296]: TERZA E QUARTA PARENTESI

Le sezioni da [0201] a [0296] corrispondono a una zona da 01 a 96. la terza combinazione a 2 cifre si riferisce ai codici di rapporto manomissione. La quarta combinazione a 2 cifre si riferisce ai codici di rapporto di ripristino manomissione.

### 8.2.3 Inserimento con inseritore a chiave

SEZIONI DA [0701] A [0732]

Ogni sezione da [0701] a [0732] corrisponde a un inseritore a chiave da 1 a 32. La centrale può inviare un codice di rapporto alla centrale di sorveglianza identificando quale inseritore a chiave è stato usato per l'inserimento. Non invierà Codici di rapporto per inseritori a chiave con la definizione Attivazione PGM.

### 8.2.4 Disinserimento con inseritore a chiave

SEZIONI DA [0801] A [0832]

Ogni sezione da [0801] a [0832] corrisponde a un inseritore a chiave da 1 a 32. La centrale può inviare un codice di rapporto alla centrale di sorveglianza identificando quale inseritore a chiave è stato usato per il disinserimento. La centrale può trasmettere i codici di rapporto ogni volta che un'area è disinserita o solamente in seguito a un allarme. Non invierà codici di rapporto per inseritori a chiave con la definizione Attivazione PGM.

### 8.2.5 Inserimento con Codici di Accesso

SEZIONI DA [2001] A [2099]

Un codice di rapporto può essere programmato per ogni codice d'accesso utente da 01 a 98 nelle sezioni da [2001] a [2098]. I codici d'accesso utente da 99 a 999 usano un codice di rapporto comune nella sezione [2099]. La centrale può inviare il codice di rapporto identificando quale codice d'accesso è stato usato per inserire il sistema.

### 8.2.6 Disinserimento con Codici d'Accesso

SEZIONI DA [2101] A [2199]

Un codice di rapporto può essere programmato per ogni codice d'accesso utente da 01 a 98 nelle sezioni da [2101] a [2198]. I codici d'accesso utente da 99 a 999 usano un codice di rapporto comune programmato nella sezione [2199]. La centrale può inviare il codice di rapporto alla centrale di sorveglianza identificando quale codice di accesso è stato usato per disinserire il sistema. Il codice di rapporto può essere trasmesso quando un'area è disinserita o solamente in seguito a un allarme. Vedere anche la sezione 8.15 a pagina 39.



## 8.2.7 Codici di rapporto speciali di sistema

Quando il sistema genera uno dei seguenti eventi, la centrale può inviare il codice di rapporto alla centrale di sor-

<b>[3900]</b>	Avvio	La centrale si avvia dopo uno spegnimento totale (totale perdita alimentazione)
<b>[3901]</b>	Riavvio	La centrale si riavvia a causa di un problema improvviso non di alimentazione
<b>[3902]</b>	Rapporto prova	Il rapporto è generato automaticamente (ved nella sezione 8.14)
<b>[3903]</b>	Ascolto a seguire	Il modulo di ascolto cerca di iniziare una sessione di ascolto
<b>[3904]</b>	Ingresso Babyware	Tentativo di comunicazione tra il programma BabyWare e la centrale Babyware (solo richiamata)
<b>[3905]</b>	Uscita Babyware	La centrale termina la comunicazione con il programma BabyWare
<b>[906]</b>	Accesso installatore	L'installatore entra nella modalità di programmazione
<b>[3907]</b>	Uscita installatore	L'installatore esce dalla modalità di programmazione
<b>[3908] a [3909]</b>		Uso Futuro

veglanza identificando l'evento:

## 8.2.8 Codici di Rapporto Speciali per l'inserimento

Quando l'area è inserita utilizzando una funzione d'inserimento speciale, la centrale può inviare il codice di rapporto identificando come il sistema è stato inserito.

<b>[3910]</b>	Inserimento automatico	Quando l'inserimento è automatico (vedere la sezione 6.9 a pagina 21)
<b>[3911]</b>	Inserimento con il PC	Il sistema è inserito usando i programmi BabyWare o Neware
<b>[3912]</b>	Chiusura ritardata	Quando l'inserimento è automatico (vedere la sezione 6.9 a pagina 21)
<b>[3913]</b>	Assenza di movimento	durante l'inserimento automatico con assenza movimento (vedere la sezione 6.10 a pagina 22)
<b>[3914]</b>	Inserimento parziale	quando le aree sono inserite in modo perimetrale, istantaneo o forzato o inserito con zone escluse
<b>[3915]</b>	Inserimento rapido	aree inserite con funzione di inserimento a tasto rapido (vedere la sezione 6.16 a pagina 23)
<b>[3916]</b>	Chiusura anticipata	L'area è inserita prima della fascia oraria di rapporto inserimento (vedere la sezione 8.3.2 a pagina 34)
<b>[3917]</b>	Ritardo chiusura	L'area è inserita dopo la fascia oraria di rapporto inserimento (vedere la sezione 8.3.2 a pagina 34)
<b>[3918]</b>	Inserimento remoto	L'area è inserita con il modulo di inserimento/disinserimento con assistenza vocale guidata InTouch (APR3-ADM2)
<b>[3919]</b>	Chiusura delinquenza	L'area non è stata inserita prima della scadenza del temporizzatore di chiusura delinquenza programmato (vedere la sezione 8.18 a pagina 39)



## 8.2.9 Codici di rapporto speciali di disinserimento

Quando si utilizza una delle funzioni speciali di disinserimento elencate qui sotto, la centrale può inviare un codice di rapporto identificando come il sistema è stato disinserito. Fare anche riferimento a Opzioni rapporto di disinserimento nella sezione 8.15 a pagina 39.

<b>[3920]</b>	Cancella inserimento automatico	l'area si disinserisce durante il ritardo di auto inserimento (vedere la sezione 6.9 a pagina 21)
<b>[3921]</b>	Disinserimento rapido	l'area si disinserisce utilizzando la funzione di disinserimento a tasto rapido (vedere la sezione 6.16 a pagina 23)
<b>[3922]</b>	Disinserimento con il PC	Il sistema è stato disinserito utilizzando il programma BabyWare o Neware
<b>[3923]</b>	Disinserimento con PC	Il sistema è stato disinserito con il programma BabyWare dopo un allarme o Neware dopo un allarme
<b>[3924]</b>	Cancellazione Allarme	Questo indica che un allarme è stato annullato anche se il sistema non era inserito quando l'allarme è avvenuto
<b>[3925]</b>	Usò Futuro	
<b>[3926]</b>	Apertura anticipata	L'area è stata disinserita prima della fascia oraria di disinserimento (vedere sezione 8.3.2 a pagina 34)
<b>[3927]</b>	Ritardo apertura	L'area è disinserita dopo la fascia oraria di disinserimento (vedere sezione 8.3.2 a pagina 34)
<b>[3928]</b>	Disinserimento remoto	L'area è stata disinserita con il modulo di inserimento/disinserimento con assistenza vocale guidata InTouch (APR3-ADM2)

## 8.2.10 Codici di rapporto speciali per allarme

<b>[3930]</b>	Emergenza aggressione	I tasti aggressione <b>[1]</b> e <b>[3]</b> sono stati premuti (non sanitario) (vedere sezione 7.6 a pagina 27)
<b>[3931]</b>	Aggressione ausiliaria	I tasti aggressione <b>[4]</b> e <b>[6]</b> sono stati premuti (see sezione 7.6 a pagina 27)
<b>[3932]</b>	Aggressione incendio	I tasti aggressione <b>[7]</b> e <b>[9]</b> sono stati premuti (vedere sezione 7.6 a pagina 27)
<b>[3933]</b>	Chiusura recente	Un allarme è generato durante il ritardo chiusura recente (vedere la sezione 8.10 a pagina 37)
<b>[3934]</b>	Codice Polizia	Conferma di una condizione di allarme avvenuta durante il ritardo del temporizzatore del codice polizia (vedere la sezione 7.4 a pagina 27)
<b>[3935]</b>	Chiusura automatica di zona	La centrale non genera più allarmi su una zona durante lo stesso periodo d'inserimento (vedere la sezione 4.5.1 a pagina 16)
<b>[3936]</b>	Coercizione	E' stato digitato un codice accesso con Coercizione abilitata (vedere Appendice 3: Installazione tastiera Istruzioni a pagina 67)
<b>[3937]</b>	Blocco tastiera	Digitati troppi codici non validi (vedere la sezione 6.18 a pagina 24)

## 8.2.11 Codici per guasti di sistema

### Sezione Codice di Rapporto

- [3940]  Guasto Linea telefonica
- Guasto Alimentazione di rete
- Guasto Batteria
- Guasto Alimentazione Ausiliaria
  
- [3941]  Uscita Sirena (scollegata o sovraccarico)
- Perdita Orologio
- Guasto Circuito Incendio
- Manomissione Centrale
  
- [3950]  Batteria Bassa Trasmettitore
- Guasto Supervisione Trasmettitore
- Uso Futuro
- Uso Futuro
  
- [3951]  Fallita Comunicazione Telefono 1
- Fallita Comunicazione Telefono 2
- Fallita Comunicazione Telefono 3
- Fallita Comunicazione Telefono 4
  
- [3960]  Guasto Combustibile
- Manomissione Modulo
- Errore Controllo ROM
- Modulo TLM
  
- [3961]  Guasto Comunicazione Modulo
- Guasto Stampante
- Guasto CA Modulo
- Guasto Batteria Modulo
  
- [3962]  Guasto Alimentazione Modulo
- Supervisione Ricevitore IP
- Comunicazione fallita Ricevitore IP
- Mancata registrazione Ricevitore IP
  
- [3963]  Linea diretta
- Interferenze RF
- Tensione bassa
- Auto test fallito
  
- [3964]  Guasto LAN
- Guasto WAN
- Uso Futuro
- Uso Futuro

## 8.2.12 Codici per ripristino guasti di sistema

### Sezione Codice di Rapporto

- [3970]  Ripristino Guasto Linea telefonica
- Ripristino Guasto Alimentazione di rete
- Ripristino Guasto Batteria
- Ripristino Guasto Alimentazione Ausiliaria
  
- [3971]  Ripristino Uscita Sirena (scollegata o sovraccarico)
- Ripristino Perdita Orologio
- Ripristino Guasto Circuito Incendio
- Ripristino Manomissione Centrale
  
- [3980]  Ripristino Batteria Bassa Trasmettitore
- Ripristino Guasto Supervisione Trasmettitore
- Uso Futuro
- Uso Futuro
  
- [3990]  Ripristino Guasto Combustibile
- Ripristino Manomissione Modulo
- Ripristino Errore Controllo ROM
- Ripristino Modulo TLM
  
- [3991]  Ripristino Guasto Comunicazione Modulo
- Ripristino Guasto Stampante
- Ripristino Guasto CA Modulo
- Ripristino Guasto Batteria Modulo
  
- [3992]  Ripristino guasto modulo ausiliario
- Ripristino supervisione Ricevitore IP
- Ripristino comunicazione fallita Ricevitore IP
- Ripristino mancata registrazione Ricevitore IP
  
- [3993]  Ripristino Linea diretta
- Ripristino interferenze RF
- Ripristino Tensione bassa
- Ripristino auto test fallito
  
- [3994]  Ripristino guasto LAN
- Ripristino guasto WAN
- Uso Futuro
- Uso Futuro



*Se la linea telefonica di sorveglianza è disabilitata (vedere la sezione 9.1), la centrale non trasmetterà il codice di rapporto TLM).*

## 8.3 Rapporto di inserimento e disinserimento

Queste funzioni identificano quando le aree dovrebbero essere inserite o disinserite. Questo permette alla centrale di fare rapporto degli eventuali cambiamenti dalla fascia oraria.

### 8.3.1 Abilitazione delle fasce orarie di rapporto per l'inserimento e il disinserimento

(default = **disabilitato**) Se l'area è inserita o disinserita durante il periodo non compreso nelle fasce orarie di rapporto di inserimento e disinserimento, la centrale invierà rapporti di chiusura anticipata [3916], chiusura ritardata [3917], apertura anticipata [3926] o apertura ritardata [3927]:

**Figura 17: Un esempio di una fascia oraria di rapporto per l'inserimento e il disinserimento**

Sezione [3102]: Fascia oraria di inserimento (Area 1)  
intervallo 1: Ora d'inizio: 16:55 Ora di termine 17:30 Opzioni: 2,3,4,5 & 6

Sezione [3103]: Fascia oraria di disinserimento (Area 1)  
intervallo 1: Ora d'inizio: 8:50 Ora di termine 9:10 Opzioni: 2,3,4,5 & 6

**Il lunedì, martedì, mercoledì, giovedì, venerdì:**

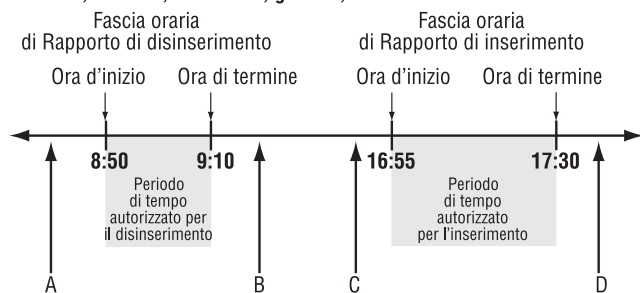

- A = Se l'area è disinserita, viene inviato il codice di rapporto di apertura anticipata
- B = Se l'area è disinserita, viene inviato il codice di rapporto di apertura ritardata
- C = Se l'area è inserita, viene inviato il codice di rapporto di chiusura anticipata
- D = Se l'area è inserita, viene inviato il codice di rapporto di chiusura ritardata

### Fascia oraria Rapporto inserimento

Area 1: [3102]	Area 3: [3302]	Area 5: [3502]	Area 7: [3702]
Area 2: [3202]	Area 4: [3402]	Area 6: [3602]	Area 8: [3802]

### Fascia oraria Rapporto disinserimento

Area 1: [3103]	Area 3: [3303]	Area 5: [3503]	Area 7: [3703]
Area 2: [3203]	Area 4: [3403]	Area 6: [3603]	Area 8: [3803]

Opzione	Giorno	Opzione	Giorno
[1]	Domenica (S)	[5]	Giovedì (G)
[2]	Lunedì (M)	[6]	Venerdì (V)
[3]	Martedì (M)	[7]	Sabato (S)
[4]	Mercoledì (W)	[8]	Vacanze (V)

### 8.3.2 Rapporti di fasce orarie per inserimento e disinserimento

Le fasce orarie di rapporto per l'inserimento e il disinserimento identificano i giorni e le ore in cui un'area dovrebbe essere inserita e quando disinserita. Ogni fascia oraria consiste di 2 periodi di tempo programmabili chiamati intervalli che determinano il periodo di tempo e i giorni in cui l'area dovrebbe essere inserita o disinserita (vedere la Figura 17). Per abilitare le fasce orarie, fare riferimento alla sezione 8.3.1.



*Programmare l'ora di inizio e l'ora di termine secondo l'orologio a 24-ore e abilitare le opzioni che rappresentano i giorni desiderati per l'area desiderata. Quando l'opzione [8] è abilitata, l'accesso è permesso durante le vacanze programmate (vedere la sezione 13.8 a pagina 58).*

### 8.3.3 Finestra di Tolleranza di Fascia oraria per Inserimento/Disinserimento

(default = **000**) la finestra di tolleranza per la fascia oraria dell'inserimento/disinserimento può prolungare per alcuni utenti la fascia oraria per l'inserimento/disinserimento di un'area. I codici d'accesso utente con l'aggiunta della finestra di tolleranza per la fascia oraria abilitata, hanno il numero di minuti programmati sia prima che dopo la fascia oraria corrispondente dell'area. Inserire qualunque valore tra 001 e 255 per determinare la finestra di tolleranza di fascia oraria per inserimento/disinserimento in minuti.



*La finestra di tolleranza per l'inserimento e il disinserimento si applica solo alle fasce orarie di*

Area 1: [3104]	Area 3: [3304]	Area 5: [3504]	Area 7: [3704]
Area 2: [3204]	Area 4: [3404]	Area 6: [3604]	Area 8: [3804]

*rapporto per inserimento/disinserimento (sezione 8.3.1 e sezione 8.3.2). La finestra di tolleranza della fascia oraria di inserimento/disinserimento non si applica alle fasce orarie di accesso (sezione 13.6 a pagina 58).*

## 8.4 Numero telefonico della centrale di sorveglianza

SEZIONI DA [3071] A [3074]

La centrale può chiamare fino a quattro numeri telefonici differenti della centrale di sorveglianza. Le sezioni da [3071] a [3074] rappresentano i numeri telefonici della centrale di sorveglianza da 1 a 4. Inserire qualunque cifra fino a un massimo di 32.

**Tabella 3: tasti speciali per numeri telefonici**

Tastiera	LCD	Grafica
*	[PERIM]/[STAY]	
#	[FORZA]/[FORCE]	
Commuta a chiamata a toni (T)	[TOTALE]/[ARM]	[#] (Premere il tasto fino a quando appare la lettera o il simbolo desiderata)
Attendere il secondo tono di chiamata (W)	[DISINS]/[DISARM]	
Pausa di 4 secondi	[ESCL]/[BYP]	
Inserire	[MEM]	
Cancellare	[GUASTO]/[TRBL]	-
Cancellare dal cursore fino alla fine	[ACC]	Tasto azione sinistro (Canc./Clear)

## 8.5 Numero codice cliente

SEZIONI DA [3061] A [3068]

(default = 000) Tutti i codici di rapporto sono preceduti dal numero del codice cliente a 3 o 4 cifre, per assicurare un'identificazione corretta degli eventi del sistema. I codici cliente possono essere di qualunque valore esadecimale da 0 a F.

**Tabella 4: I codici clienti**

Sezione	Codice Cliente	Sezione [3035] Opzione [6] = disabilitata	Sezione [3035] Opzione [6] = abilitata
[3061]	Codice cliente 1	Area 1	Telefono 1
[3062]	Codice cliente 2	Area 2	Telefono 2
[3063]	Codice cliente 3	Area 3	Telefono 3
[3064]	Codice cliente 4	Area 4	Telefono 4
[3065]	Codice cliente 5	Area 5	N/D
[3066]	Codice cliente 6	Area 6	N/D
[3067]	Codice cliente 7	Area 7	N/D
[3068]	Codice cliente 8	Area 8	N/D



Solamente il formato SIA supporta lo [0] = cifra 0 nei numeri dei codici cliente. I codici cliente che usano altri formati di rapporto non sopportano lo [0] = cifra 0. Inserire [PERIM] = cifra A al suo posto. Quando si usa il formato SIA e la trasmissione del codice client) corrisponde all'area (vedere la sezione 8.6 a pagina 36), la centrale usa solamente il codice cliente dell'area programmato nella sezione [3061], ma il codice di rapporto include il numero dell'area.

## 8.6 Trasmissione codice Cliente

SEZIONE [3035]: OPZIONE [6]

(default = # **codice area**) Quando abilitato, il codice cliente corrispondente al numero di telefono che è stato selezionato verrà inviato, indipendentemente dall'area da cui proveniva il rapporto. Quando disabilitato, il codice cliente inviato alla centrale di sorveglianza corrisponde all'area dove è avvenuto l'evento, indipendentemente dal numero di telefono che è stato selezionato.

## 8.7 I formati di rapporto

### SEZIONE [3070]

La centrale può utilizzare un numero di differenti formati di rapporto. Ogni numero telefonico della Centrale dovrebbe essere programmato con lo stesso formato di rapporto a meno che non siano combinati con il formato cercapersone. La prima cifra rappresenta il formato di rapporto (vedere tabella 5) usato per il numero telefonico 1 della centrale di sorveglianza, la seconda cifra per il numero telefonico 2 della centrale di sorveglianza e così per le altre cifre.

#### Ricevitori di comunicazione compatibili con la trasmissione digitale (DACRs):\*

- Sur-Gard DRL-2A
- Ademco 685
- Osborne Hoffman Quick Alert II

**Tabella 5: Formati rapporto**

#### 8.7.1 Formati Standard a impulsi

<b>0</b> = Ademco slow (1400Hz, 1900Hz, 10BPS)	<b>4</b> = Cercapersone Contact ID
<b>1</b> = Silent Knight fast (1400Hz, 1900Hz, 20BPS)	<b>5</b> = Ademco Contact ID
<b>2</b> = Sescoa (2300Hz, 1800Hz, 20BPS)	<b>6</b> = SIA FSK
<b>3</b> = Ademco Express (DTMF 4+2)	<b>7</b> = Cercapersone

La centrale può utilizzare i formati di rapporto a impulso standard Ademco slow, Silent Knight fast e Sescoa (vedere Tabella 5).

#### 8.7.2 Ademco Express

L'Ademco Express è un formato di rapporto ad alta velocità che comunica con codici di rapporto a due cifre (da 00 a FF). L'Ademco Express non utilizza i codici di rapporto Contact ID.

#### 8.7.3 Cercapersone Contact ID

La centrale trasmetterà un codice di rapporto Contact ID invece di un codice generato numericamente a un cercapersone. Il codice di rapporto Contact ID viene preso dall'Elenco dei codici di rapporto automatico a pagina 65 o dall'Elenco dei codici di rapporto Contact ID a pagina 65.

#### 8.7.4 Ademco Contact ID

Il Contact ID Ademco è un formato di comunicazione veloce che utilizza il rapporto a toni. Per programmare i codici di rapporto, utilizzare valori esadecimali a due cifre dall'Elenco dei Codici di rapporto Contact ID nella "Guida di Programmazione della centrale EVOHD+". Inserire 00 per disabilitare il rapporto o FF per utilizzare il codice di

rapporto di default dall'Elenco automatico dei codici di rapporto nella "Guida di Programmazione della centrale EVOHD+". Per programmare una serie di codici Contact ID di default, riferirsi alla sezione 8.17 a pagina 39.

#### 8.7.5 SIA FSK

SIA FSK è un formato di comunicazione veloce che utilizza il rapporto a toni. Per programmare i codici di rapporto, inserire 00 per disabilitare il rapporto, o qualunque altro valore per utilizzare il codice di rapporto di default dall'elenco Automatico dei codici di rapporto nella "Guida di Programmazione della centrale EVOHD+". Per programmare una serie di codici SIA FSK di default, riferirsi alla Programmazione dei codici di rapporto automatica a pagina 63.

#### 8.7.6 Formato Rapporto Cercapersone

L'utilizzo di questo formato permette alla centrale di trasmettere i codici di rapporto a un cercapersone. Si genera automaticamente un simbolo cancelletto "#" dopo il codice di rapporto.

## 8.8 Direzione Chiamata Evento

I gruppi evento possono essere programmati per chiamare fino a quattro numeri telefonici della centrale di sorveglianza, con uno da utilizzare come backup. I numeri sono selezionati in sequenza, saltando qualunque numero disabilitato e fermandosi una volta che sono stati selezionati tutti i numeri telefonici. Se la centrale continua a non riuscire a raggiungere un numero telefonico della centrale di sorveglianza dopo aver raggiunto il massimo numero di tentativi (vedere la sezione 8.8.1 a pagina 38), la centrale chiamerà il numero di backup selezionato. Per ogni sezione bisogna abilitare o disabilitare le opzioni:

Guasti e Ripristino Guasti: <b>[3080]</b>
---

Rapporto di Sistema Speciale, Inserimento, Disinserimento e Allarme: <b>[3081]</b>
--



Inserimento e disinserimento con codice di accesso e inseritore a chiave

Area 1: [3127]	Area 3: [3327]	Area 5: [3527]	Area 7: [3727]
Area 2: [3227]	Area 4: [3427]	Area 6: [3627]	Area 8: [3827]

Allarmi e ripristino allarmi zona

Area 1: [3128]	Area 3: [3328]	Area 5: [3528]	Area 7: [3728]
Area 2: [3228]	Area 4: [3428]	Area 6: [3628]	Area 8: [3828]

Manomissioni e ripristino manomissioni

Area 1: [3129]	Area 3: [3329]	Area 5: [3529]	Area 7: [3729]
Area 2: [3229]	Area 4: [3429]	Area 6: [3629]	Area 8: [3829]

(default = **abilitata solo l'opzione [1]**)

Opzione	Chiamata:	Opzione	Chiamata (selezionare una sola):
[1]	Numero Telefonico 1	[5]	Backup sul Numero 1
[2]	Numero Telefonico 2	[6]	Backup sul Numero 2
[3]	Numero Telefonico 3	[7]	Backup sul Numero 3
[4]	Numero Telefonico 4	[8]	Backup sul Numero 4

### 8.8.1 Massimo numero di tentativi di chiamata\*

SEZIONE [3056]

(default = **008**) Il numero (001 al 255, 000 = 8 tentativi) programmato nella sezione [3056] determina quanti tentativi devono essere fatti prima di passare al numero successivo. Fare inoltre riferimento anche alla sezione 8.8.3.

### 8.8.2 Ritardo tra i tentativi di chiamata

SEZIONE [3054]

(default = **020**) Questo ritardo può essere configurato da 001 a 127 secondi.

### 8.8.3 Opzione Chiamata alternata

SEZIONE [3037]: OPZIONE [6]

(default = **disabilitato**) Quando abilitata, la centrale chiama il numero telefonico di backup dopo ogni mancato tentativo di comunicare con la centrale di sorveglianza.

Quando disabilitata, la centrale seleziona il numero telefonico di backup dopo il numero massimo numero di tentativi di chiamata a una centrale di sorveglianza (vedere la sezione 8.8.1).

## 8.9 Ritardo Cercapersona

SEZIONE [3057]

(default = **020**) Quando si utilizza il formato di rapporto cercapersona (vedere la sezione 8.7.6), la centrale attenderà il tempo di ritardo programmato nella sezione [3057] prima di trasferire i codici di rapporto al cercapersona. Inserire qualunque valore tra 001 e 127 per determinare in secondi il ritardo del cercapersona.

## 8.10 Ritardo chiusura recente

(default = **000**) Se si genera un allarme entro il periodo programmato dopo aver inserito l'area, la centrale trasmetterà il codice di rapporto Chiusura Recente programmato nella sezione [3933]. Inserire qualunque valore tra 001 e 255 per determinare in secondi il ritardo di Chiusura Recente.

## 8.11 Ritardo Rapporto Guasto

Area 1: [3109]	Area 3: [3309]	Area 5: [3509]	Area 7: [3709]
Area 2: [3209]	Area 4: [3409]	Area 6: [3609]	Area 8: [3809]

## Alimentazione

SEZIONE [3058]

(default = **030**) la centrale tarderà la trasmissione del codice di rapporto per ritardo rapporto per il guasto alimentazione programmato nella sezione [3941] per la durata programmata nella sezione [3058]. Inserire qualunque valore tra 001 e 255 per determinare in minuti il ritardo rapporto del guasto alimentazione.

## 8.12 Ritardo Rapporto Ripristino Guasto Alimentazione

SEZIONE [3060]

(default = **030**) La centrale ritarderà la trasmissione del Codice di rapporto Ripristino di Guasto Alimentazione programmato nella sezione [3972] per il periodo programmato nella sezione [3060]. Inserire qualunque valore tra 001 e 255 per determinare in minuti il Ritardo Rapporto Ripristino Guasto Alimentazione.

## 8.13 Ripetizione Trasmissione Codice di rapporto Cercapersona

SEZIONE [3059]

(default = **000**) Questa funzione reinvia il codice di un rapporto come specificato.

## 8.14 Rapporto prova automatica

SEZIONE [3037]: OPZIONI [3] E [4] E SEZIONI [3040], [3041], [3042] E [3043]

La centrale può inviare il codice di rapporto di prova programmato nella sezione [3902] ogni ora o dopo un periodo di tempo.

<b>OFF</b>	<b>OFF</b>	Periodo rapporto prova automatica (default)	Dopo il numero programmato (da 000 a 255 giorni, default = <b>000</b> ) nella sezione [3040], la centrale trasmette il codice di rapporto all'ora (da 00:00 a 23:59, default = <b>00:00</b> ) programmata nella sezione [3041].
<b>OFF</b>	<b>ON</b>	Trasmissione e prova temporizzata quando inserito/disinserito	Quando disinserita: La centrale trasmette il codice a intervalli regolari. Programmare nella sezione [3043] il numero in minuti (da 000 a 255, default = 060) tra le trasmissioni. <b>Quando inserita:</b> La centrale trasmette il codice di rapporto della prova a intervalli regolari. Programmare nella sezione [3042] il numero in minuti (da 000 a 255, default = <b>005</b> ) tra ogni trasmissione.
<b>ON</b>	<b>OFF</b>	Trasmissione e prova oraria	La centrale trasmetterà il codice di rapporto di prova ogni ora basandosi sul valore dei minuti programmato nella sezione [3041] (le ultime due cifre). Da notare che le prime due cifre della sezione [3041] verranno ignorate.
<b>ON</b>	<b>ON</b>	Trasmissione e prova temporizzata e oraria	Il codice di rapporto di prova sarà trasmesso quando avviene qualunque delle condizioni delle seconde o terze opzioni, sopra elencate, (Opzioni [3] = OFF e [4] = ON/Opzioni [3] = ON e [4] = OFF).

## 8.15 Opzioni Rapporto di disinserimento

(default = **disabilitato**) Quando l'opzione è disabilitata, la centrale invia i codici di rapporto di Disinserimento (vedere la sezione 8.2 a pagina 31) ogni volta che l'area è disinserita. Quando l'opzione è abilitata, la centrale invia i codici di rapporto di disinserimento alla centrale di sorveglianza solo quando l'area è disinserita a seguito di un allarme. Selezionare la sezione corrispondente all'area che si desidera, e abilitare o disabilitare l'opzione [7]:

Area 1: <b>[3123]</b>	Area 3: <b>[3323]</b>	Area 5: <b>[3523]</b>	Area 7: <b>[3723]</b>
Area 2: <b>[3223]</b>	Area 4: <b>[3423]</b>	Area 6: <b>[3623]</b>	Area 8: <b>[3823]</b>

## 8.16 Opzioni Rapporto Ripristino Zona

SEZIONE [3037]: OPZIONE [8]

(default = **disabilitato**) Quando l'opzione è disabilitata, la centrale invia i Codici di rapporto di Ripristino Allarme Zona alla centrale di sorveglianza quando il temporizzatore del blocco sirena è trascorso (vedere la sezione 7.2) o quando l'allarme è disinserito. Quando l'opzione è abilitata, la centrale invia i Codici di rapporto di Ripristino Allarme Zona (vedere la sezione 8.2) alla centrale di sorveglianza appena la zona ritorna normale (chiusura zona) o in caso di disinserimento.

## 8.17 Programmazione codice di rapporto automatico

Quando si utilizzano sia i formati di rapporto Contact ID che quelli SIA (vedere la sezione 8.7 a pagina 37), la centrale può programmare automaticamente una serie di codici di rapporto di default. Il Formato di rapporto del Contact ID può essere modificato utilizzando il metodo di programmazione manuale (vedere la sezione 8.7.4 e la sezione 8.7.5 a pagina 37) per programmare i rimanenti codici di rapporto o per cambiare alcuni dei codici di default. Inserire qualunque delle seguenti sezioni per configurare i codici di rapporto indicati con i valori di default (FF) dall'Elenco dei codici di rapporto automatico nella "Guida di Programmazione della centrale EVOHD+".

Sezione	Descrizione
[4030]	Ripristina tutte le sezioni dei Codici di rapporto a 00 (cancellati)
[4031]	Configura tutte le sezioni dei Codici di rapporto a FF (default)

Sezione	Configurazione a Default (FF)	Ripristino sezioni
[4032]	Codici di rapporto Allarme e Ripristino Zona. Codici di rapporto Manomissione e Ripristino.	[0201] a [0296]
[4033]	Codici di rapporto inserimento a chiave.	[0701] a [0732]
	Codici di rapporto disinserimento a chiave.	[0801] a [0832]
	Codici di rapporto inserimento con codice d'accesso.	[2001] a [2099]
	Codici di Rapporto disinserimento con codice d'accesso.	[2101] a [2199]
[4034]	Codici di rapporto Speciali di Sistema	[3900] a [3909]
[4035]	Codici di rapporto speciali inserimento.	[3910] a [3919]
	Codici di rapporto speciali disinserimento.	[3920] a [3929]
[4036]	Codici di Rapporto Speciali allarme	[3930] a [3939]
[4037]	Codici di rapporto Guasto e Ripristino.	[3940] a [3991]

## 8.18 Temporizzatore di Chiusura Delinquenza

(default = 000; disabilitato) Quando un'area nel sistema è disinserita, la centrale attiverà il temporizzatore della Chiusura Delinquenza dell'area corrispondente. Se il temporizzatore della Chiusura Delinquenza è trascorso prima che l'area sia nuovamente inserita, la centrale EVOHD+ trasmetterà il codice di rapporto di chiusura delinquenza alla centrale di sorveglianza. Inserire qualunque valore, da 001 a 255 giorni nella sezione appropriata. Inserire 000 per disabilitare il Temporizzatore di Chiusura Delinquenza.

Area 1: <b>[3119]</b>	Area 3: <b>[3319]</b>	Area 5: <b>[3519]</b>	Area 7: <b>[3719]</b>
Area 2: <b>[3219]</b>	Area 4: <b>[3419]</b>	Area 6: <b>[3619]</b>	Area 8: <b>[3819]</b>

# Opzioni Chiamata

## 9.1 Controllo Linea Telefonica

SEZIONE [3036]: OPZIONI [1] E [2]

Quando l'opzione è abilitata, il sistema verifica una volta al secondo la presenza di una linea telefonica principale. Dopo ogni verifica riuscita, il LED di stato sulla centrale lampeggia brevemente. Un guasto della linea avviene quando il TLM rileva una tensione inferiore a 3 volt per il periodo di tempo definito dal temporizzatore guasto TLM (vedere la sezione 9.1.1). Se il controllo di linea fallisce, la centrale genera una o più condizioni come definite dalle configurazioni TLM sotto elencate, fino a quando non rileva nuovamente la linea telefonica. Quando il combinatore rileva una squillo telefonico, la verifica TLM si ferma per un minuto.

### 9.1.1 Ritardo Guasto TLM

SEZIONE [3053]

[1]	[2]	Funzione	Quando fallisce la verifica della linea.
OFF	ON	Disabilitata	TLM disabilitato (default)
ON	OFF	Solo guasto	Appare guasto comunicazione sul display.
OFF	ON	Allarme quando inserita	Appare guasto comunicazione sul display. Se l'area è inserita la centrale genera un allarme.
ON	ON	Allarme silenzioso diventa sonoro	Appare guasto comunicazione sul display. La centrale cambia qualunque attivazione di zona allarme silenzioso o allarme aggressione silenzioso a allarme sonoro.

(default = **016**) Se il TLM (Controllo linea telefonica) non rileva l'esistenza di una linea telefonica principale per il tempo programmato in questa sezione, la centrale genera una o più condizioni definite dalle Opzioni del TLM (vedere la sezione 9.1). Inserire qualunque valore tra 016 e 255 nella sezione [3053] (il valore è X2 secondi). Inserendo un valore tra 000 e 016, si configura il temporizzatore di guasto TLM a 32 secondi.

## 9.2 Chiamata a toni/decadica

SEZIONE [3036]: OPZIONE [4]

[4]	ON	Formato Tono/DTMF
[4]	OFF	Formato selezione decadica

(default = **abilitata**)

## 9.3 Rapporto Impulsi

SEZIONE [3036]: OPZIONE [5]

(default = **abilitata**) Se si utilizza la selezione decadica (vedere la sezione 9.2), selezionare uno dei due rapporti di impulso. Se il Rapporto Impulso selezionato non fornisce risultati adeguati, provare con l'altro.

## 9.4 Rilevamento di segnale

[5]	ON	Rapporto impulsi americano di 1:1.5
[5]	OFF	Rapporto impulsi europeo di 1:2

### occupato

SEZIONE [3036]: OPZIONE [6]

(default = **abilitato**) Se l'opzione è abilitata, la centrale interrompe subito la chiamata nel caso di segnale di occupato quando chiama un numero esterno.

## 9.5 Cambio a decadica

SEZIONE [3036]: OPZIONE [7]

(default = **disabilitata**) Quando abilitata, la centrale cambia da selezione a toni a selezione decadica al quinto tentativo di inviare un rapporto evento alla centrale di sorveglianza. La centrale continua a utilizzare la selezione decadica fino a che non stabilisce una comunicazione. Quando la centrale cambia a un altro numero telefonico della centrale di sorveglianza, ritornerà alla selezione a toni per poi cambiare a selezione decadica al quinto tentativo.

## 9.6 Sirena su comunicazione non riuscita

SEZIONE [3036]: OPZIONE [8]

(default = **disabilitata**) Quando l'opzione è abilitata e la centrale non riesce a comunicare con la centrale di sorveglianza quando l'area è inserita, la centrale può attivare l'uscita sirena.

## 9.7 Cicalino tastiera su rapporto inserimento o disinserimento riuscito

SEZIONE [3037]: OPZIONE [5]

(default = **disabilitato**) Quando l'opzione è abilitata e un utente inserisce o disinserisce un'area, la tastiera emette un tono per confermare la ricezione da parte della centrale di sorveglianza del codice di rapporto di inserimento o disinserimento.

## 9.8 Ritardo di chiamata per tono di linea

SEZIONE [3037]: OPZIONE [7]

(default = **disabilitato**)

[7]	<b>ON</b>	Se non c'è la presenza del tono di linea, il combinatore riaggancia dopo 32 secondi.
[7]	<b>OFF</b>	Se non c'è la presenza del tono di linea, forza le chiamate dopo 3 secondi.

Se si necessita di un tempo più lungo, inserire una pausa di 4 secondi nella sequenza dei numeri telefonici desiderata (vedere la sezione 8.4).

## 9.9 Istruzioni di installazione del modulo VDMP3

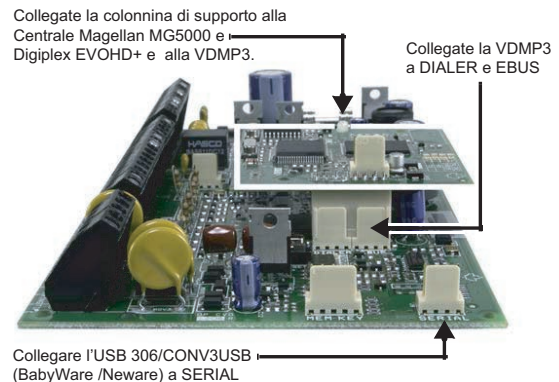

Passo	Sezione EVOHD+	Italiano
Installazione modulo VDMP3		<ol style="list-style-type: none"> <li>1. Togliere completamente l'alimentazione alla centrale Digiplex EVOHD+</li> <li>2. Installare il modulo VDMP3 direttamente sui connettori SERIAL e DIALER della centrale Digiplex EVOHD+ come mostrato nella figura 1</li> <li>3. Se usate una interfaccia USB306 o USBCONV3, collegatela al connettore COM PORT come mostrato nella figura 1</li> <li>4. Ricollegate l'alimentazione alla centrale Digiplex EVOHD+</li> </ol>

### 9.9.1 Istruzioni di configurazione del modulo VDMP3

Passo	Sezione EVOHD+	Italiano
2 Abilitare le Funzioni	[3090]	<p>Selezionate le seguenti opzioni per abilitare il rapporto vocale e la funzione di inserimento/disinserimento</p> <p>[1] Inserimento/disinserimento (default 1 e 2 ON)                      [2] Rapporto vocale                      [3] Rapporto mancanza CA / Batteria Bassa con VDMP3</p>
3 Numeri telefonici	[3091] a [3098]	<p>Programmate fino a 8 numeri telefonici che verranno chiamati in sequenza nel caso di un evento di allarme. I numeri telefonici dovrebbero essere programmati in sequenza di priorità dato che il VDMP3 comincerà con il numero telefonico 1. Per altre funzioni chiave vedere "Tasti telefonici speciali" a pagina 2.</p> <p>[3091] Numero telefonico 1                      [3092] Numero telefonico 2                      [3093] Numero telefonico 3                      [3094] Numero telefonico 4                      [3095] Numero telefonico 5                      [3096] Numero telefonico 6                      [3097] Numero telefonico 7                      [3098] Numero telefonico 8</p>
4 Abilitare i numeri	[3133] a [3833]	<p>Selezionare quali numeri telefonici verranno abilitati per ogni area nel Vostro sistema. Le opzioni da [1] a [8] rappresentano i numeri telefonici da 1 fino a 8. (Default: numero telefonico 1 è abilitato per tutte le aree.)</p> <p>[3133] area 1 [1] a [8]                      [3233] area 2 [1] a [8]                      [3333] area 3 [1] a [8]                      [3433] area 4 [1] a [8]                      [3533] area 5 [1] a [8]                      [3633] area 6 [1] a [8]                      [3733] area 7 [1] a [8]                      [3833] area 8 [1] a [8]</p>



5 Scaval- camento Segrete- ria telefo- nica		Se il VDMP3 usa una linea telefonica che è collegata a un servizio o a una segreteria telefonica, si deve programmare lo scavalco della segreteria telefonica. Il valore programmato nella sezione [3052] rappresenta il periodo di ritardo che il modulo VDMP3 attenderà tra la prima e la seconda chiamata. L'utente deve chiamare il modulo VDMP3, agganciare per poi richiamare entro il valore programmato nella sezione [3052]. Il modulo poi scavalcherà la segreteria telefonica rispondendo alla chiamata al primo squillo.
	[3052]	000 a 225 secondi (default 008) Nota: Cambiando questi valori condizionerà anche la comunicazione del PC con il programma di BabyWare
6 Abilitare le funzioni (PGM)		Le funzioni in questa sezione corrispondono al tasto di utilità PGM nella Centrale Digiplex EVO. Per ulteriori informazioni vedere "Attivazione funzioni (PGM)" a pagina 2.
	[3087]	Le opzioni da [1] a [8] rappresentano le funzioni da 1 a 8 (default: OFF)
7 Ritardo Messag- gio		Dopo che il VDMP3 seleziona un numero telefonico, attende il ritardo programmato prima di inviare il messaggio vocale. Il valore programmato nella sezione [3088] rappresenta il tempo che il VDMP3 attende prima di eseguire il messaggio.
	[3088]	000 a 127 secondi (default 003)
8 Ripetizioni Messag- gio		Impostate il numero delle volte che il VDMP3 deve ripetere il messaggio
	[3089]	000 a 008 ripetizioni (default: 8)
9 Ritardo prima del numero successi- vo		Impostare il ritardo prima che il VDMP3 selezioni il numero successivo nell'elenco.
	[3054]	000 a 255 secondi (default 008) Nota: Modificando questi valori condiziona anche il rapporto regolare alla stazione di sorveglianza
10 Contatore Squilli		Imposta il numero degli squilli che il VDMP3 deve attendere prima di rispondere alla chiamata.
	[3051]	000 a 008 squilli (default: 008) Nota: Modificando questi valori condiziona anche la comunicazione PC con programma BabyWare

## 9.10 Tasti Telefonici Speciali

Usate i tasti telefonici speciali quando si programmano i numeri telefonici nelle sezioni da [3091] a [3098].

### 9.10.1 Stato LED

Funzione	Tasto	Funzione	Tasto
*	[PERIM]/[STAY]	Annulla	[CANC]/[CLEAR]
#	[FORZA]/[FORCE]	Cancela	[GUASTO]/[TRBL]
Configurazione chiamata A toni (T)	[TOTALE]/[ARM]	Cancela dal cursore Fino alla fine	[ACC]
Attesa secondo tono chiamata (W)	[DISINS]/[DISARM]	Inserire spazio	[MEM]
Pausa di 4 secondi (P)	[ESCL]/[BYP]	Selezionare 9 per la linea esterna	9 + [PERIM]/[STAY]

**ONLINE:** OFF = il modulo è in modalità di attesa  
ON = il modulo riproduce l'audio sulla linea telefonica

**ERROR:** Si accende durante il ripristino e l'accensione  
Non viene rilevata una centrale.  
Lampeggia durante l'aggiornamento del Firmware

**RX** Lampeggia quando riceve dati dalla centrale

**TX** Lampeggia quando invia dati alla centrale

### Messaggi di errore

ERRORE	Rx	Tx	Messaggio
ON	OFF	OFF	Nessun dato / No EBus
ON	OFF	ON	Dati non validi

Se il visualizzatore LED mostra un messaggio di errore, entrare nel Modo Programmazione dell'Installatore ricercare il modulo VDMP3.

## 9.10.2 Attivazione Funzione PGM

I numeri funzioni del modulo VDMP3 corrispondono ai tasti utilità della Digiplex EVOHD+ secondo la seguente tabella:

Funzione VDMP3	Tasto utilità EVO	Funzione VDMP3	Tasto utilità EVO
Funzione 1 ON	Tasto utilità 1	Funzione 5 ON	Tasto utilità 9
Funzione 1 OFF	Tasto utilità 2	Funzione 5 OFF	Tasto utilità 10
Funzione 2 ON	Tasto utilità 3	Funzione 6 ON	Tasto utilità 11
Funzione 2 OFF	Tasto utilità 4	Funzione 6 OFF	Tasto utilità 12
Funzione 3 ON	Tasto utilità 5	Funzione 7 ON	Tasto utilità 13
Funzione 3 OFF	Tasto utilità 6	Funzione 7 OFF	Tasto utilità 14
Funzione 4 ON	Tasto utilità 7	Funzione 8 ON	Tasto utilità 15
Funzione 4 OFF	Tasto utilità 8	Funzione 8 OFF	Tasto utilità 16



Se il tasto utilità nella centrale Digiplex EVOHD+ è programmato temporizzato, il modulo VDMP3 non riconoscerà la disattivazione della PGM quando il tempo impostato termina. Di conseguenza il modulo VDMP3 potrebbe indicare che la PGM è ancora attivata anche quando il tempo è terminato e la PGM è già disattivata.

# Uscite programmabili

La centrale fornisce un massimo di 100mA dalle uscite PGM1 alla PGM4, e 5A all'uscita PGM5. Le uscite dalla PGM1 alla PGM4 sono uscite a transistor, mentre la PGM5 è un relè a 5A. Per dettagli su come collegare un relè a un'uscita PGM, riferirsi alla sezione 2.8 a pagina 4. L'attivazione di una PGM cambia il suo stato da aperto a chiuso e da chiuso a aperto.

## 10.1 Evento Attivazione PGM

L'evento attivazione PGM determina quale evento attiverà l'uscita PGM. Il Gruppo Evento specifica l'evento, Il Gruppo Funzione identifica la sorgente, e # Inizio e # Fine selezionando la gamma all'interno del Gruppo Funzione (vedere Tabella Programmazione PGM nella "Guida di Programmazione centrale EVOHD+").

Inserire le sezioni corrispondenti al Gruppo Evento, Gruppo Funzione, # Inizio e # Fine dell'uscita PGM desiderata e inserire il numero a 3 cifre dalla tabella di programmazione delle uscite PGM.

	Gruppo Evento	Gruppo Funzione	# Inizio	# Fine
PGM 1:	[0910]	[0911]	[0912]	[0913]
PGM 2:	[0920]	[0921]	[0922]	[0923]
PGM 3:	[0930]	[0931]	[0932]	[0933]
PGM 4:	[0940]	[0941]	[0942]	[0943]
PGM 5:	[0950]	[0951]	[0952]	[0953]

## 10.2 Opzione Disattivazione PGM

Una volta che le uscite PGM sono attivate, si possono disattivare quando avviene un altro evento o dopo un certo periodo di tempo. Inserire la sezione corrispondente alla PGM desiderato e abilitare o disabilitare l'opzione [1]

(default = **evento disattivazione PGM**):

PGM 1: [0919]
PGM 2: [0929]
PGM 3: [0939]
PGM 4: [0949]
PGM 5: [0959]

Opzione		Funzione
[1]	ON	Temporizzatore PGM
[1]	OFF	Evento Disattivazione PGM
[4]	ON	Normalmente Chiuso
[4]	OFF	Normalmente Aperto

## 10.3 Opzione flessibile di disattivazione PGM

L'opzione di disattivazione dell'uscita PGM deve essere configurata come temporizzatore PGM per attivare questa funzione. L'opzione flessibile di disattivazione dell'uscita PGM utilizza sia l'evento di disattivazione PGM che il temporizzatore PGM. Quando abilitata e l'uscita PGM è attivata, si disattiverà sia quando avviene l'evento di disattivazione PGM che quando è trascorso il temporizzatore, qualunque dei due sia attivato per primo.

Inserire la sezione corrispondente all'uscita PGM e abilitare l'Opzione [3] (default = **disabilitata**):

PGM 1: [0919]	PGM 2: [0929]	PGM 3: [0939]
PGM 4: [0949]	PGM 5: [0959]	

## 10.4 Evento Disattivazione PGM

L'Evento di disattivazione PGM determina quale evento riporterà l'uscita PGM allo stato originale. Il Gruppo Evento specifica l'evento, Il Gruppo Funzione identifica la sorgente, e # Inizio e # Fine determinano la gamma all'interno del Gruppo Funzione.

Inserire le sezioni corrispondente al Gruppo Evento, Gruppo Funzione, # Inizio e # Fine dell'uscita PGM selezionata e inserire il numero a 3 cifre dalla tabella di Programmazione dell'uscita PGM.

	Gruppo Evento	Gruppo Funzione	# Inizio	# Fine
PGM 1:	[0914]	[0915]	[0916]	[0917]
PGM 2:	[0924]	[0925]	[0926]	[0927]
PGM 3:	[0934]	[0935]	[0936]	[0937]
PGM 4:	[0944]	[0945]	[0946]	[0947]
PGM 5:	[0954]	[0955]	[0956]	[0957]

## 10.5 Temporizzatore PGM

Quando L'Opzione Disattivazione PGM è abilitata, il temporizzatore PGM determina per quanti secondi o minuti l'uscita PGM rimane attivata.

Inserire la sezione corrispondente all'uscita PGM desiderata e inserire un valore da 001 a 255 (default = **005**). Il valore inserito è in secondi o in minuti come determinato dalla Selezione del Tempo Base PGM:

PGM 1: [0918]	PGM 2: [0928]	PGM 3: [0938]
PGM 4: [0948]	PGM 5: [0958]	

### 10.5.1 Selezione Tempo Base PGM

La Selezione del Tempo Base determina se i temporizzatori dell'uscita PGM sono in minuti o secondi (default = **secondi**):

PGM 1: [0919]	Opzione		Funzione
PGM 2: [0929]	[2]	ON	Minuti
PGM 3: [0939]	[2]	OFF	Secondi
PGM 4: [0949]			
PGM 5: [0959]			

## 10.6 PGM1 diventa Ingresso Rivelatore Fumo a due fili\*

SEZIONE [3030]: OPZIONE [1]

(default = **disabilitato**) Quando abilitato, la PGM1 agisce come un ingresso zona per rivelatori di fumo a due fili. Quando si programma la numerazione di zona (vedere la sezione 4.1 a pagina 15), la centrale riconoscerà PGM1 come ingresso numero 255. Riferirsi alla sezione 2.17.1 a pagina 10 per le informazioni riguardo il collegamento.

## 10.7 Modo Prova PGM

Inserendo le sezioni da [0901] a [0903] si attiva l'uscita PGM corrispondente per 8 secondi per verificare se l'uscita PGM funziona come desiderato.

PGM 1: [0901]	PGM 2: [0902]	PGM 3: [0903]
PGM 4: [0904]	PGM 5: [0905]	

## 10.8 Stato Iniziale PGM

Utilizzare questa Opzione per configurare lo stato iniziale dell'uscita PGM.

PGM 1: [0919]	Opzione		Funzione
PGM 2: [0929]	[4]	ON	Normalmente Chiusa
PGM 3: [0939]			
PGM 4: [0949]	[4]	OFF	Normalmente Aperta
PGM 5: [0959]			

# Configurazioni di Sistema e Comandi

## 11.1 Ripristino Hardware

Un ripristino Hardware ripristina le sezioni da **[0001]** a **[3991]** al default. Solamente l'ID Centrale, la password del PC, il numero telefonico del PC e la Memoria Eventi non sono ripristinati. Il Codice blocco dell'installatore evita il Ripristino Hardware.

1. Assicurarsi che il codice blocco dell'installatore sia disabilitato.
2. Premere e tenere premuti per 3 secondi il tasto Reset.
3. La centrale verrà ripristinata al default.

## 11.2 Ripristino Software

Con un ripristino software, si configureranno alcuni parametri ai valori di default o si programmeranno alcune sezioni con una combinazione di valori predefiniti. Per il ripristino:

1. Accedere alla Modalità Programmazione Centrale (vedere la sezione 3.4).
2. Inserire la sezione **[4049]** per sbloccare il ripristino software.
3. Inserire la **[SEZIONE]** a quattro cifre del ripristino software che si desidera eseguire.
4. Per qualsiasi altra sezione si desideri ripristinare, bisogna sbloccare il ripristino del software.

<b>[4040]</b>	Ripristina le sezioni programmabili da <b>[0001]</b> a <b>[3991]</b> al default (anche se il codice blocco dell'installatore è abilitato) con l'eccezione di: Memoria Eventi, ID Centrale, password del PC, numero telefonico del PC e le etichette di zona, porta, area e utente (vedere la sezione 12.4 a pagina 53)
<b>[4041]</b>	Ripristina il Codice Principale del Sistema a 123456
<b>[4042]</b>	Ripristina tutte le sezioni di programmazione di zona da <b>[0001]</b> a <b>[0196]</b> , <b>[0201]</b> a <b>[0296]</b> e da <b>[0961]</b> a <b>[0984]</b> a default
<b>[4043]</b>	Ripristina le sezioni di Controllo Accesso, eccetto le etichette delle porte (vedere la sezione 11.24 a pagina 51), da <b>[2201]</b> a <b>[2712]</b> a default.

<b>[4044]</b>	Ripristina tutte le sezioni di Programmazione del Codice Accesso utente da <b>[1001]</b> a <b>[1999]</b> e da <b>[2001]</b> a <b>[2199]</b> a default. Le etichette degli utenti non verranno ripristinate (vedi la sezione 12.4 a pagina 53).
<b>[4045]</b>	Ripristina tutte le configurazioni della centrale da <b>[3020]</b> a <b>[3043]</b> e da <b>[3900]</b> a <b>[3991]</b> e tutte le sezioni del combinatore da <b>[3051]</b> a <b>[3081]</b> .
<b>[4046]</b>	Ripristina tutte le configurazioni delle aree, eccetto le etichette di area (vedi la sezione 11.24 a pagina 51), da <b>[3101]</b> a <b>[3829]</b> a default.
<b>[4047]</b>	Ripristina la programmazione degli inseritori a chiave delle sezioni da <b>[0501]</b> a <b>[0832]</b> e tutte le sezioni delle uscite programmabili da <b>[0901]</b> a <b>[0939]</b> a default.
<b>[4048]</b>	Inserendo questa sezione ripristina le etichette dell'utente dai Codici di Accesso dell'utente, le etichette di zona da <b>[0301]</b> a <b>[0396]</b> , le etichette delle porte da <b>[2301]</b> a <b>[2332]</b> , le etichette di area <b>[3100]</b> , <b>[3200]</b> , <b>[3300]</b> , <b>[3400]</b> , <b>[3500]</b> , <b>[3600]</b> , <b>[3700]</b> e <b>[3800]</b> a default.
<b>[4049]</b>	Inserendo questa sezione sbloccherà il ripristino programma per le sezioni da <b>[4040]</b> a <b>[4048]</b>



*Non rimuovere l'alimentazione dalla centrale.*

## 11.3 Codice blocco dell'Installatore

### SEZIONE **[3001]**

(default = **000**) Inserire 147 nella sezione **[3001]** per bloccare tutta la programmazione. Quando è programmato 147, l'esecuzione di un ripristino hardware come descritto nella sezione 11.1 non influenzerà le configurazioni attuali della centrale. Per rimuovere il blocco installatore inserire 000 nella sezione **[3001]**.

## 11.4 Ora solare/legale

### SEZIONE **[3030]**: OPZIONE **[3]**

(default = **abilitata**) Quando l'opzione è abilitata, la centrale regola l'ora del sistema in base all'ora solare.



## 11.5 Fascia oraria ora solare/legale

SEZIONE [3022]

(default = 00)

Selezionare la fascia oraria in base alla regolazione per l'ora solare

00	Canada/Stati Uniti /Messico/St-Johns /Bahamas/Turks e Caicos	01	Cuba
02	Brasile	03	Cile
04	Isole Falkland	05	Paraguay
06	Unione Europea /Gran Bretagna /Groenlandia	07	Russia e paesi circostanti
08	Australia del Sud /Vittoria/Territorio Principale Australiano/New South Wales	09	Tasmania/Lord Howe Island
10	Nuova Zelanda /Chatham	11	Tonga
12	Irak /Siria	13	Israele (TBC)
14	Libano/Kirgizstan	15	Palestina
16	Egitto	17	Namibia
18	Stati Uniti cominciando dal 2007 (TBC)		

## 11.6 Velocità Combustione

SEZIONE [3030]: OPZIONE [8]

In installazioni di ampie dimensioni, configurare un tempo alto. Se si riscontrano problemi di comunicazione, configurare la velocità normale o installare un Hub (APR3-HUB2). La centrale si riavvia quando si effettua

[8]	ON	Velocità alta
[8]	OFF	Velocità normale (default)

una modifica



Quando la velocità del combustione viene modificata, si avvia la seguente procedura considerata normale:

- Viene visualizzato il messaggio **GUASTO COM. CHIAMARE ASSISTENZA** sulle tastiere collegate al combustione.
- I LED di alimentazione CA e di stato cominceranno a lampeggiare in modo alternato e durante la riconfigurazione tutte le operazioni sul sistema verranno sospese per circa 1 minuto.

## 11.7 Trasmissione di Stato Zona su Porta Seriale

SEZIONE [3035]: OPZIONE [7]

Quando abilitata, la centrale trasmetterà l'informazione sullo stato della zona tramite la porta seriale. Usare questa opzione quando vi sono dispositivi o software collegati alla porta seriale come il programma BabyWare.

## 11.8 Velocità Porta Seriale

SEZIONE [3035]: OPZIONE [8]

Regolare in base alla velocità configurata nei programmi BabyWare o NEWare:

[8]	ON	57,600 velocità
[8]	OFF	38,400 velocità (default)



Se vi sono problemi di comunicazione tra la centrale e il computer a 57,600 baud, specialmente per lunghe distanze, ridurre la velocità del programma a 38,400 baud.

## 11.9 Divisione in Aree

SEZIONE [3031]: OPZIONI [1] A [8]

(default = **area 1 abilitata**) La centrale può fornire fino a otto aree completamente indipendenti. La maggior parte delle funzioni e delle opzioni può essere configurata in modo indipendente per ogni area. Tutte le zone, le zone con inseritore a chiave, i codici utente e i moduli di sistema sono assegnati ad aree specifiche.

[1]	Area 1	[3]	Area 3	[5]	Area 5	[7]	Area 7
[2]	Area 2	[4]	Area 4	[6]	Area 6	[8]	Area 8

### 11.9.1 Assegnazione Area centrale

SEZIONE [3020]

(default = 00) La centrale invierà i rapporti evento di sistema come originati da una o tutte le aree abilitate. I guasti di sistema possono essere visualizzati solamente attraverso le aree abilitate in questa sezione. Inserire il numero decimale a due cifre da 01 a 08 che rappresenta le aree da 1 a 8. Inserire 00 per disabilitare questa funzione.

## 11.10 Funzione Shabbat

SEZIONE [3030]: OPZIONE [4]

(default = **disabilitata**) Quando l'opzione è abilitata, durante il periodo tra il pomeriggio di venerdì e la mezzanotte di sabato, i rivelatori indirizzabili e le tastiere nel sistema non visualizzano più lo stato del sistema tramite LCD e/o i LED. La procedura normale si ripristina solo la Domenica alle 12:00:01 A.M. Un utente può accedere ai soliti comandi e funzioni anche durante il periodo

Shabbat premendo un tasto o inserendo il codice acceso (a seconda di come è configurata la modalità configurabile nella tastiera). Se per 2 minuti non ci sono azioni, la funzione Shabbat si riattiva. Durante il periodo Shabbat:

- le tastiere LCD visualizzano solamente la data e l'ora
- la retroilluminazione è disabilitata
- Gli indicatori LED sui moduli sono disabilitati

## 11.11 Tasti Funzione Installatore

Premere e tenere premuto il tasto **[0]** e inserire il **[CODICE INSTALLATORE]** per accedere alle funzioni installatore e poi:

**Per le tastiere LCD:** Premere il tasto indicato nell'elenco in basso corrispondente alla funzione che si desidera attivare.

**Per le tastiere Grafica:** Premere il tasto centrale (**Opzioni**), evidenziare la funzione che si desidera e premere il tasto centrale (**Ok**).

<b>[PERIM]</b>	RAPPORTO PROVA: Invia il codice di rapporto del Rapporto Prova programmato nella sezione <b>[3902]</b> alla centrale di sorveglianza
<b>[FORZA]</b>	CHIAMATA PROGRAMMA BABYWARE: seleziona il numero telefonico programmato nella sezione <b>[3010]</b> per comunicare con il programma BabyWare
<b>[TOTALE]</b>	RISPOSTA PROGRAMMA BABYWARE: forza la centrale a rispondere a una chiamata della centrale di sorveglianza che utilizza il programma BabyWare
<b>[DISINS]</b>	CANCELLA LA COMUNICAZIONE: Cancella tutte la comunicazione con la centrale di sorveglianza o il programma BabyWare fino al prossimo evento rapportabile
<b>[MEM]</b>	MODALITA' PROVA INSTALLATORE: Eseguire le prove di movimento dove la sirena emette un suono quando la zona si apre e due suoni quando la zona si chiude. Premere il tasto <b>[MEM]</b> ancora una volta per uscire. Se la modalità prova installatore è abilitata, le aree non possono essere inserite.
<b>[GUASTO]</b>	INIZIARE LA SCANSIONE DEI MODULI: Verifica lo stato dei moduli sul combus. Le tastiere LCD visualizzano il numero seriale di ciascun modulo collegato al combus.
<b>[ACC]</b>	ATTIVAZIONE LETTURA VOLTMETRO (solo K641): Verifica se il combus fornisce alimentazione sufficiente alla tastiera locale

## 11.12 Ripristino Modulo

### SEZIONE [4001]

Per ripristinare un modulo collegato al combus ai suoi valori di default, inserire il numero seriale del modulo nella sezione **[4001]**.

## 11.13 Ricerca Modulo

### SEZIONE [4002]

Per localizzare un modulo specifico sul combus, inserire il numero seriale del modulo nella sezione **[4002]**. Il LED sul modulo lampeggia fino all'inserimento del numero seriale o fino a quando non è premuto o spostato l'inseritore di manomissione o di antistacco del modulo.

## 11.14 Programmazione Modulo

### SEZIONE [4003]

Per programmare un modulo, inserire la sezione **[4003]** per accedere alla Modalità di Programmazione del Modulo (vedere la sezione 3.5 a pagina 13), e inserire il numero seriale del modulo. Per uscire, premere il tasto **[CANC]/[CLEAR]** fino a quando non è visualizzata la Modalità Normale.

## 11.15 Trasmissione Modulo e Etichetta

### SEZIONE [4004]

#### Trasmissione Modulo

Per copiare i contenuti delle sezioni di programmazione da un modulo all'altro, inserire il numero seriale del modulo sorgente nella sezione **[4004]**, inserire i numeri seriali dei moduli di destinazione e premere il tasto **[Acc]** o il tasto di azione centrale (**Invio**).

#### Trasmissione Etichetta

Copiare le etichette degli utenti, le etichette di zona (sezioni da **[0301]** a **[0396]**), le etichette di porta (sezioni da **[2301]** a **[2332]**) e le etichette di area (sezioni **[3100]**, **[3200]**, **[3300]**, **[3400]**, **[3500]**, **[3600]**, **[3700]** e **[3800]**) su tutti i moduli nel sistema che supportano queste etichette. Per trasmettere le etichette, inserire nella sezione **[4004]** il numero seriale della centrale. Dallo schermo di destinazione, non inserire un numero seriale e premere il tasto **[Acc]** se si usa la tastiera LCD o il tasto centrale (**Invio**) se si usa la tastiera Grafica.



*La funzione di trasmissione etichetta e modulo può funzionare solamente quando un modulo sta trasmettendo i suoi dati a un modulo o a più moduli dello stesso tipo e modello.*

## 11.16 Data e Ora di Sistema

La data e l'ora del sistema sono programmate attraverso il menu dell'utente.

## 11.17 Rimozione Modulo

SEZIONE [4005]

Dopo essere entrati nella sezione [4005], la centrale esegue la scansione del combus. Se mancano dei moduli, questi vengono rimossi dalla memoria della centrale.

## 11.18 Scansione Moduli

SEZIONE [4006]

Dopo essere entrati nella sezione [4006], la centrale esegue la scansione del combus. Se mancano dei moduli (es. rivelatori rimossi dal combus), questi vengono rimossi dalla memoria della centrale. Se dei nuovi moduli vengono rilevati, il loro numero seriale viene inserito nella memoria della centrale

## 11.19 Visualizzazione Numero Seriale

SEZIONE [4000]

Entrare nella sezione [4000] per visualizzare il numero seriale della centrale e di tutti i moduli sul combus.

**Per le tastiere LCD:** la tastiera visualizzerà il numero seriale della centrale. Utilizzare i tasti [ ] e [ ] per lo scorrimento.

**Per le tastiere Grafica:** La tastiera visualizzerà il numero seriale della centrale. Premere il tasto d'azione centrale (**Avanti**) per lo scorrimento.

## 11.20 Modalità Risparmio Energia

SEZIONE [3033]: OPZIONE[4]

(default = **abilitate**) Quando l'opzione è abilitata e la centrale funziona con la batteria di backup, la centrale può configurare tutte le tastiere in Modalità Risparmio Energia. La retroilluminazione della tastiera e i LED sono disabilitati fino a quando non si preme un tasto, avviene un allarme o si attiva un ritardo di ingresso.

## 11.21 Blocco automatico guasto

SEZIONE [3021]

(default = **00**) Se un guasto avviene più volte del numero programmato, la centrale blocca l'invio del rapporto di guasto. Inserire un valore tra 01 e 15 (00 = **disabilitato**). Ogni guasto ha il suo contatore che si ripristina a mezzanotte.

## 11.22 Nessuna Visualizzazione Guasto Alimentazione CA

SEZIONE [3030]: OPZIONE [6]

(default = **disabilitata**) Quando l'opzione è abilitata, la centrale non visualizzerà il guasto di alimentazione CA come guasto. Quando avviene un guasto di alimentazione CA con questa opzione abilitata:

- Il LED di alimentazione CA si spegne
- Il Codice di rapporto di guasto alimentazione CA viene inviato
- Il guasto non apparirà sul Display
- La tastiera non emetterà alcun suono per indicare il guasto

## 11.23 Funzione Azione Multipla

SEZIONE [3033]: OPZIONE [1]

(default = **disabilitata**) Quando l'opzione è abilitata, gli utenti rimarranno nel menu utenti dopo aver inserito il loro codice di accesso. Con l'opzione [1] off, la centrale farà uscire dal menu utenti dopo ogni azione.

## 11.24 Etichette di Sistema

L'etichetta attuale visualizzata sullo schermo LCD può essere modificata per adattarsi alle necessità dell'installatore. Ogni etichetta contiene un massimo di 16 caratteri. Per riprogrammare l'etichetta di sistema, inserire la sezione che si desidera e utilizzare la tabella 6 (pagina 51), la tabella 8 (pagina 52) e la tabella 7 (pagina 51) per modificare l'etichetta. Per riprogrammare le etichette di sistema in ebraico o russo, inserire la sezione che si desidera e utilizzare le Tabella 9 e 11 per (ebraico) e le Tabella 10 e 12 per (russo) a pagina 52.

Per istruzioni riguardo a come immettere lettere e caratteri speciali per la tastiera Grafica, riferirsi al "Manuale Grafica Online".

**Etichette di Zona:** Sezioni da [0301] a [0396] che rappresentano le zone da 01 a 96.

**Etichette porte:** Sezioni da [2301] a [2332] che rappresentano le porte da 01 a 32.

**Etichette di Area:**

Area 1: [3100]	Area 3: [3300]	Area 5: [3500]	Area 7: [3700]
Area 2: [3200]	Area 4: [3400]	Area 6: [3600]	Area 8: [3800]

**Tabella 6: Tasti**

Premere	Caratteristica	Descrizione
[PERIM]/ [STAY]	Inserire spazio	Inserisce uno spazio vuoto nella posizione del cursore
[FORZA]/ [FORCE]	Cancellare	Cancella il carattere o lo spazio vuoto nella posizione del cursore.
[TOTALE]/ [ARM]	Cancellare fino alla fine	Cancella tutti i caratteri e spazi alla destra del cursore Dalla posizione del cursore
[DISINS]/ [DISARM]	Numerico o Alfanumerico	Cambia da tasti numerici a tasti alfanumerici e vice versa (vedere tabella 7)
[ESCL]/ [BYP]	Caratteri Minuscoli o Maiuscoli	Cambia la configurazione dei caratteri da minuscole a maiuscole e vice versa
[MEM]	Caratteri speciali	Il cursore diventa un quadrato nero lampeggiante. Inserire il numero a 3 cifre che rappresenta il simbolo che si desidera (vedere tabella 8 a pagina 51, tabella 11 a pagina 52 e tabella 12 a pagina 52).

**Tabella 7: tasti numerici e alfanumerici**

Tasto	Numerico	Alfanumerico		
	Premere il tasto una volta	Premere il tasto una volta	Premere il tasto due volte	Premere il tasto tre volte
[0]	0	---	---	---
[1]	1	A	B	C
[2]	2	D	E	F
[3]	3	G	H	I
[4]	4	J	K	L
[5]	5	M	N	O
[6]	6	P	Q	R
[7]	7	S	T	U
[8]	8	V	W	X
[9]	9	Y	Z	

**Tabella 8: Catalogo di caratteri speciali**

032	048	064	080	096	112	128	144	160	176	192	208
	0	@	P	`	p	Ù	Ê	á	§	Ø	•
033	049	065	081	097	113	129	145	161	177	193	209
!	1	A	Q	a	q	Û	É	î	±	Ł	„
034	050	066	082	098	114	130	146	162	178	194	210
"	2	B	R	b	r	Ü	Ê	ì	ij	Ð	°
035	051	067	083	099	115	131	147	163	179	195	211
#	3	C	S	c	s	Û	Ë	í	↑	ß	`
036	052	068	084	100	116	132	148	164	180	196	212
\$	4	D	T	d	t	û	ê	ï	↓	ç	´
037	053	069	085	101	117	133	149	165	181	197	213
%	5	E	U	e	u	ü	è	î	↵	®	~
038	054	070	086	102	118	134	150	166	182	198	214
&	6	F	V	f	v	ú	é	ñ	f	□	÷
039	055	071	087	103	119	135	151	167	183	199	215
'	7	G	W	g	w	Ô	ë	ñ	£	☐	«
040	056	072	088	104	120	136	152	168	184	200	216
(	8	H	X	h	x	Ö	Ë	ñ	→	µ	»
041	057	073	089	105	121	137	153	169	185	201	217
)	9	I	Y	i	y	Ó	Ä	ü	↕	∅	‡
042	058	074	090	106	122	138	154	170	186	202	218
*	:	J	Z	j	z	ö	â	g	↑	ÿ	\
043	059	075	091	107	123	139	155	171	187	203	219
+	;	K	[	k	{	ô	â	v	↓	Ä	x
044	060	076	092	108	124	140	156	172	188	204	220
,	<	L	¥	l	l	ó	à	ý	¶	¢	®
045	061	077	093	109	125	141	157	173	189	205	221
-	=	M	]	m	}	õ	á	w	½	ā	©
046	062	078	094	110	126	142	158	174	190	206	222
.	>	N	^	n	→	ö	ä	Ω	⅓	Ö	™
047	063	079	095	111	127	143	159	175	191	207	223
/	?	O	_	o	←	ç	Ä	Æ	¼	ö	≡

**Tabella 9: Assegnazione delle lettere tastiera ebraica**

Tasto	Premere il tasto una volta	Premere il tasto due volte	Premere il tasto tre volte
[1]	א	ב	ג
[2]	ד	ה	ו
[3]	ז	ח	ט
[4]	י	ך	ס
[5]	ל	ם	נ
[6]	ו	נ	ס
[7]	ע	ף	פ
[8]	ץ	צ	ק
[9]	ך	ש	ת

**Tabella 10: Assegnazione delle lettere tastiera russa**

Tasto	Premere il tasto una volta	Premere il tasto due volte	Premere il tasto tre volte	Premere il tasto quattro volte
[1]	А	Б	В	Г
[2]	Д	Е	Ё	Ж
[3]	З	И	Й	К
[4]	Л	М	Н	О
[5]	П	Р	С	Т
[6]	У	Ф	Х	Ц
[7]	Ч	Ш	Щ	Ъ
[8]	Ы	Ь	Э	Ю
[9]	Я			

**Tabella 11: Catalogo caratteri speciali ebraici**

032	048	064	080	096	112	128	144	160	176	192	208
	0	Й	Р	у	р			א	נ		
033	049	065	081	097	113	129	145	161	177	193	209
!	1	A	Q	a	q			א	ו		
034	050	066	082	098	114	130	146	162	178	194	210
”	2	B	R	b	r			ב	ע		
035	051	067	083	099	115	131	147	163	179	195	211
#	3	C	S	c	s			ג	ו		
036	052	068	084	100	116	132	148	164	180	196	212
Φ	4	D	T	d	t			ד	ש		
037	053	069	085	101	117	133	149	165	181	197	213
%	5	E	U	e	u			ה	ז		
038	054	070	086	102	118	134	150	166	182	198	214
&	6	F	V	f	v			ו	ז		
039	055	071	087	103	119	135	151	167	183	199	215
'	7	G	W	g	w			ז	ק		
040	056	072	088	104	120	136	152	168	184	200	216
(	8	H	X	h	x			ט	ו		
041	057	073	089	105	121	137	153	169	185	201	217
)	9	I	Y	i	y			י	ש		
042	058	074	090	106	122	138	154	170	186	202	218
*	:	J	Z	j	z			כ	ת		
043	059	075	091	107	123	139	155	171	187	203	219
+		K	Ш	k	И			ל			
044	060	076	092	108	124	140	156	172	188	204	220
<	L	Π	Ι					מ			
045	061	077	093	109	125	141	157	173	189	205	221
-	=	M	Ж	m				ס			
046	062	078	094	110	126	142	158	174	190	206	222
.	>	N	^	n	→			מ			
047	063	079	095	111	127	143	159	175	191	207	223
/	Д	О	щ	о	←			ו			

**Tabella 12: Catalogo di caratteri speciali russi**

032	048	064	080	096	112	128	144	160	176	192	208	224	240
	0	Ѡ	Р	ѡ	р			Б	Ю	ч		Д	¼
033	049	065	081	097	113	129	145	161	177	193	209	225	241
!	1	A	Q	a	q			Г	Я	ш		Ц	1/3
034	050	066	082	098	114	130	146	162	178	194	210	226	242
”	2	B	R	b	r			Ё	Ѣ	ь		Щ	1/2
035	051	067	083	099	115	131	147	163	179	195	211	227	243
#	3	C	S	c	s			Ж	В	ы	!!	д	
036	052	068	084	100	116	132	148	164	180	196	212	228	244
\$	4	D	T	d	t			З	Г	ь		Ф	
037	053	069	085	101	117	133	149	165	181	197	213	229	245
%	5	E	U	e	u			И	ё	э		ц	
038	054	070	086	102	118	134	150	166	182	198	214	230	246
&	6	F	V	f	v			Й	ж	ю		щ	
039	055	071	087	103	119	135	151	167	183	199	215	231	247
'	7	G	W	g	w			Л	з	я	І	’	
040	056	072	088	104	120	136	152	168	184	200	216	232	248
(	8	H	X	h	x			П	и	«		••	
041	057	073	089	105	121	137	153	169	185	201	217	233	249
)	9	I	Y	i	y			У	й	»	↑	~	
042	058	074	090	106	122	138	154	170	186	202	218	234	250
*	:	J	Z	j	z			Ф	к	“	↓	é	
043	059	075	091	107	123	139	155	171	187	203	219	235	251
+	:	K	І	k	10			Ч	л	”		ç	
044	060	076	092	108	124	140	156	172	188	204	220	236	252
<	L	Ѡ	І	12				Ш	М			ij	
045	061	077	093	109	125	141	157	173	189	205	221	237	253
-	=	M	Ј	m	15			Ь	н	ѣ		☼	§
046	062	078	094	110	126	142	158	174	190	206	222	238	254
.	>	N	^	n	←			Ы	п	f			¶
047	063	079	095	111	127	143	159	175	191	207	223	239	255
/	?	О	—	о				Э	т	£	▪	°	



# Codici d'Accesso

## 12.1 Codice Installatore

### SEZIONE [1000]

(default = **000000**) Il codice installatore ha una lunghezza di 6 cifre, dove ogni cifra può avere un valore da 0 a 9. Per modificare il codice installatore:

1. Premere e tenere premuto il tasto [0]
2. Inserire il [CODICE INSTALLATORE]
3. Inserire [1000]
4. Inserire il nuovo [CODICE INSTALLATORE] a sei cifre



*Il Codice Installatore può programmare le opzioni del codice utente e l'assegnazione dell'area, ma non può programmare numeri di identificazione personali.*

## 12.2 Lunghezza Codice d'Accesso

### SEZIONE [3033]: OPZIONI [2] E [3]

Se il codice d'accesso utente flessibile è abilitato, i codici d'accesso possono avere la lunghezza da 1 a 6 cifre. Quando si programmano i codici d'accesso con meno di 6 cifre, premere il tasto [INVIO]/[ENTER] dopo aver inserito l'ultima cifra. La centrale rimuove automaticamente le ultime due cifre del codice d'accesso utente se la lunghezza è cambiata da 6 cifre a 4 cifre. Tuttavia, se la lunghezza è cambiata da 4 cifre a 6 cifre, la centrale aggiunge 2 cifre alla fine utilizzando le prime 2 cifre.

[2]	[3]	
OFF	OFF	Codice d'accesso utente a 4 cifre (default)
OFF	ON	Codice d'accesso utente a 6 cifre
ON	ON	Codice d'accesso utente flessibile

## 12.3 Codice principale di Sistema

### SEZIONE [1001]

(default = **123456**) Il Codice Installatore può cambiare le opzioni del codice utente, assegnazione le aree e le opzioni di controllo accesso, ma non può cambiare il numero di identificazione personale (PIN). Ogni cifra nel codice principale di sistema può essere di qualunque valore da 0 a 9. Per ripristinare il codice principale del sistema, fare riferimento alla sezione 11.2 a pagina 47. Con il codice principale di sistema un utente può utilizzare qualunque dei metodi di inserimento disponibili con

accesso a tutte le aree e può programmare tutti i codici di accesso utente, le opzioni utente, le assegnazioni delle aree e le opzioni di controllo accesso.

## 12.4 Programmazione Codici d'Accesso

### SEZIONI DA [1002] A [1999]

(default = **tutte le opzioni sono spente eccetto quelle d'esclusione**) La centrale supporta 998 codici d'accesso utente. Nelle sezioni da [1002] e [1999], il codice installatore può programmare le opzioni del codice utente, le assegnazione delle aree e le opzioni del controllo accesso, ma non può programmare i numeri di identificazione personali (PIN). Per programmare i PIN, fare riferimento al "Manuale del Sistema Principale". Il Codice Principale di Sistema o dell'utente con la funzione principale abilitata può programmare le opzioni del codice utente, l'assegnazione delle aree, il controllo accesso e le etichette utente utilizzando un diverso metodo di programmazione.



*Se nessun'area è selezionata, il codice d'accesso utente potrà attivare solamente le uscite PGM. Per programmare le etichette utente, fare riferimento al "Manuale Principale di Sistema della tastiera LCD" o alla "Guida Online per tastiera grafica LCD Grafica".*

## 12.5 Opzioni Utente

### SEZIONI DA [1002] A [1999]: SCHERMO OPZIONI UTENTE, DA OPZIONI [1] A [8]

Le Opzioni dell'utente definiscono come ogni codice d'accesso utente può inserire o disinserire le aree. Tutti gli utenti possono inserire in modalità normale le aree a loro assegnate, ma quelli con l'opzione solo inserimento abilitato non possono disinserire l'area assegnata. Abilitare o disabilitare le opzioni come richiesto per ogni codice utente d'accesso come mostrato nella figura 18 a pagina 54.

**Figura 18:**  
**Programmazione dei Codici d' Accesso Utente**

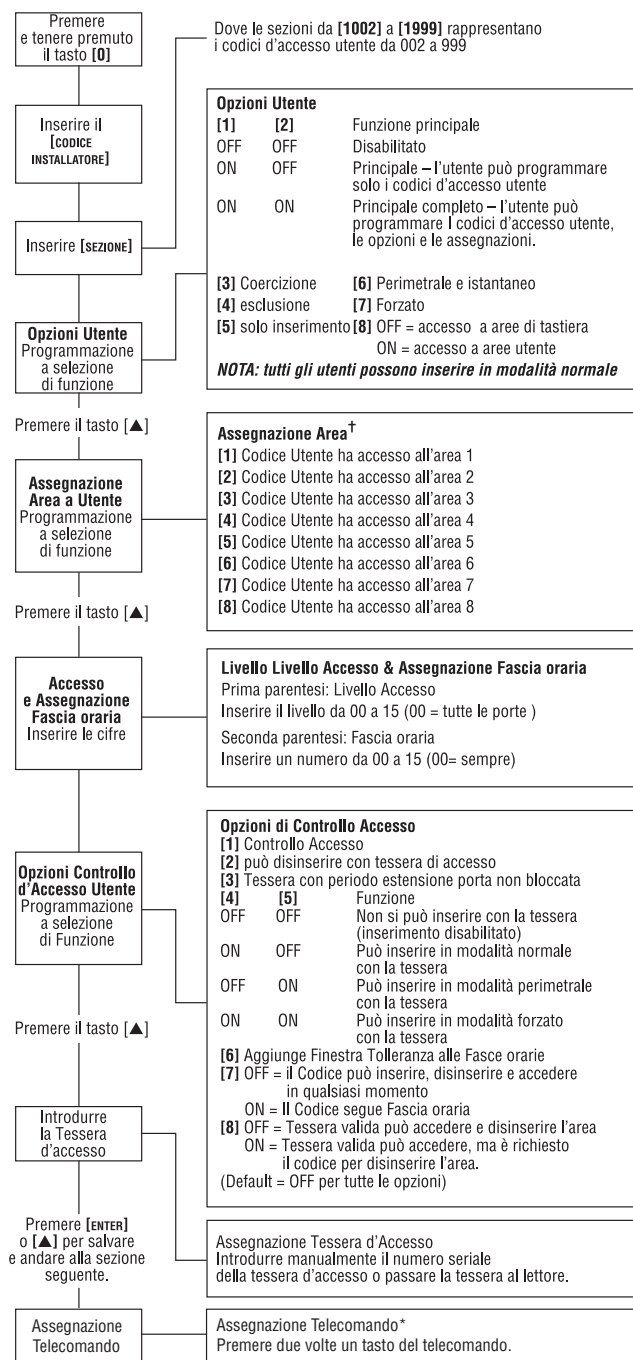

<sup>†</sup> La configurazione di default dipende dalla programmazione delle aree assegnate all'utente. Per esempio, quando un utente (con funzione principale) assegnato alle aree 1 e 2 programma il codice utente, le aree 1 e 2 saranno la configurazione di default per il nuovo utente.

Nota \*: I telecomandi possono essere assegnati solo utilizzando il Codice Principale.

Se non è stata selezionata alcuna assegnazione di area, il codice utente d'accesso potrà solamente attivare le uscite PGM.

La configurazione di default dipende dalla programmazione delle aree assegnate all'utente. Un esempio, quando un utente (con funzione principale) assegnato alle aree 1 e 2 programma il codice utente, le aree 1 e 2 saranno la configurazione di default per il nuovo utente.

[1]	[2]		
OFF	OFF	Codice principale disabilitato	L'utente non può creare o modificare codici d'accesso di altri utenti
ON	OFF	Codice principale abilitato	L'utente può creare nuovi codici d'accesso utente con solo opzioni di default, può programmare i PIN e le etichette di utenti.
ON	ON	Codice principale abilitato completamente	L'utente può creare e modificare i codici d'accesso utente e completo abilitato programmare le opzioni dell'utente, l'assegnazione dell'area (può assegnare solo le aree alle quali il codice principale ha accesso) le funzioni di controllo d'accesso, i PIN e le etichette di utenti.
	[3]	Coercizione	Un codice d'accesso utente abilitato alla Coercizione può inserire o disinserire l'area e può trasmettere immediatamente un allarme silenzioso alla centrale di sorveglianza.
	[4]	Esclusione	L'utente può programmare le esclusioni.
	[5]	Solo inserimento	L'utente può inserire le aree assegnate, ma non le può disinserire.
	[6]	Inserimento perimetrale	L'utente può inserire le aree assegnate in modalità perimetrale o istantanea.
	[7]	Inserimento	L'utente può inserire le aree assegnate in modalità forzata.
	[8]	Accesso	L'Opzione [8] ON = L'Utente può accedere a tutte le aree assegnate, Menu utente indipendentemente dall'assegnazione dell'area sulla tastiera. L'opzione [8] OFF = L'utente può solo accedere alle aree assegnate a se stesso e alla tastiera.

## 12.6 Assegnazione di Area

SEZIONI DA [1002] A [1999]: Assegnazione di area, Opzioni da [1] a [8]

Ognuno dei 998 codici d'accesso utente può essere assegnato a una o più aree. Gli Utenti possono solo inserire, disinserire e visualizzare lo stato delle aree assegnate al loro codice d'accesso utente.

Selezionare una o più aree per ogni codice d'accesso utente come mostrato nella figura 18.

## 12.7 Controllo Accesso

### SEZIONI DA [1002] A [1999]

In aggiunta alle opzioni di codice d'accesso utente, le seguenti opzioni possono essere programmate quando il Controllo d'accesso è abilitato: il livello d'Accesso, la Fascia oraria, le opzioni di accesso e la Tessera d'Accesso. Per informazioni riguardo al controllo d'accesso, vedere la sezione 13 a pagina 57.



*Il Codice principale di Sistema e i codici di accesso utente, con la funzione principale completa abilitata, possono anche programmare il livello d'accesso, la fascia oraria, le opzioni di accesso utente e la tessera di accesso utilizzando un altro metodo di programmazione.*



*Il Codice principale di Sistema ha sempre accesso a tutte le porte. Solamente il numero seriale delle tessere e la scelta del metodo d'inserimento possono essere modificati. Se le altre opzioni vengono modificate, il codice principale di sistema ritornerà alla sua programmazione d'origine.*

#### 12.7.1 Assegnazione Livello d' Accesso

SEZIONI DA [1002] A [1999]: LIVELLO + FASCIA ORARIA

I codici d'accesso utente possono solamente aprire le porte incluse nel livello d'accesso assegnato (vedere la sezione 13.5 a pagina 58). Inserire nelle prime parentesi il numero di livello d'accesso a due cifre (00 a 15, 00 = senza limite) per essere assegnati a quel codice d'accesso utente.

#### 12.7.2 Assegnazione Fascia oraria

SEZIONI DA [1002] A [1999]: LIVELLO + DI FASCIA ORARIA

Le Fasce orarie determinano le ore, i giorni e le vacanze in cui i codici d'accesso utente possono aprire le porte al livello d'accesso a loro assegnato (vedere la sezione 13.6). Inserire nel secondo gruppo di parentesi il numero a due cifre della Fascia oraria Primaria (00 to 15, 00 = senza limite) per essere assegnati a quel codice d'accesso utente.

#### 12.7.3 Opzioni di Controllo Accesso

SEZIONI DA [1002] A [1999]: OPZIONE ACCESSO, OPZIONI DA [1] A [8]

Le opzioni del controllo d'accesso definiscono come ogni tessera d'accesso può inserire o disinserire le aree. Per inserire le aree assegnate alla porta, si passa due volte una tessera valida al lettore, entro circa 5 secondi, mentre la porta rimane chiusa. La tessera funziona se passata durante la fascia oraria assegnata, all'interno del proprio livello d'accesso e assegnata alle aree assegnate della

tastiera in base alla modalità della porta di accesso (vedi la sezione 13.10 a pagina 58) Abilitare o disabilitare le opzioni come richiesto per ogni tessera d'accesso come mostrato nella figura 18 a pagina 54.



*Un utente che non è assegnato ad alcuna area, ma ha l'opzione controllo accesso utente [1] abilitata, ("Controllo d'Accesso"), può così ottenere accesso a una porta di controllo accesso inserendo un codice # (PIN) e premendo il tasto [ACC] della tastiera.*

[1]	Controllo Accesso	<p><b>ON</b> = La caratteristica del Controllo d'Accesso Utente è abilitata e l'utente ha accesso quando la caratteristica di controllo d'accesso della centrale è abilitata.</p> <p><b>OFF</b> = La caratteristica del Controllo d'Accesso è disabilitata, ma il codice d'accesso utente rimane immutato. Questo può essere utilizzato per disabilitare una tessera persa o rubata senza cancellare il codice d'accesso utente.</p>
[2]	Tessera può disinserire	La tessera può sbloccare la porta e disinserire le aree assegnate. L' Opzione utente [5]. Solo inserimento deve essere disabilitata per far funzionare questa prestazione.
[3]	Tessera con periodo di estensione per porta sbloccata	La Tessera usa la funzione di estensione del periodo di porta sbloccata (vedere, DGP-ACM11 nel Manuale di Riferimento & Installazione)

[4]	[5]		
OFF	OFF	Disabilitazione inserimento	Non può inserire le aree
ON	OFF	Inserimento Totale	La tessera può inserire in modalità totale
OFF	ON	Inserimento perimetrale	La tessera può inserire in modalità perimetrale
ON	ON	Inserimento Forzato	La tessera può inserire in modalità forzata
[6]		Aggiunta finestra di tolleranza a Fasce orarie	La tessera e il codice usano le finestre di tolleranza per la Fascia oraria (vedere la sezione 8.3.2 a pagina 34 e la sezione 13.9 a pagina 58)
[7]		Il Codice segue la Fascia oraria	<b>ON</b> = Il Codice è solamente valido durante la fascia oraria assegnata. (vedere la sezione 12.7.2) <b>OFF</b> = Il Codice è sempre valido
[8]		Tessera per sblocco e codice per disinserimento	<b>ON</b> = Sulla porta deve essere installato un contatto porta, la porta deve essere assegnata a una zona (sezione 4.1) e la zona deve essere definita come Entrata ritardata. Una tessera valida può sbloccare la porta, ma non può disinserire l'area. Se l'area è inserita, si attiva il ritardo di entrata e il codice d'accesso utente deve essere digitato per disinserire l'area. L'opzione utente "[5]: Solo Inserimento" e l'opzione Controllo Accesso "[2]: tessera può disinserire" devono essere disabilitate per abilitare questa funzione. <b>OFF</b> = Una tessera valida può sbloccare la Porta e disinserire l'area.

#### 12.7.4 Assegnazione Tessera Accesso

##### SEZIONI DA [1002] A [1999]: TESSERA ACCESSO

La tessera accesso è attivata assegnando il suo numero seriale al codice di accesso utente. La centrale EVOHD+ supporta tessere e lettori di prossimità a 26-bit Wiegand (si consigliano: lettore DGP-R910 e tessere serie CR-R700). Inserire il numero seriale manualmente o passare la Tessera Accesso al lettore di tastiera e il suo numero seriale si registrerà automaticamente.

# Controllo Accessi: Caratteristiche di Sistema

Per dettagli riguardo il collegamento dei dispositivi del Controllo Accesso riferirsi al “Manuale di Riferimento e Installazione, Digiplex Modulo Controllo Accessi”.

**Figura 19:**

## Tipica Installazione di Controllo Accessi\*

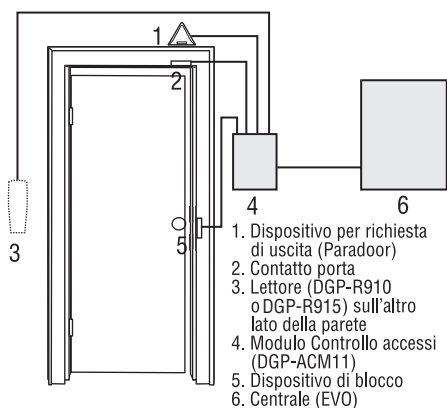

Le persone autorizzate ad accedere all'area protetta hanno una tessera assegnata ai codici di accesso utente programmati con un Livello di Accesso (vedere la sezione 13.5) e una Fascia oraria (vedere la sezione 13.6) La centrale determina se sbloccare la porta secondo la fascia oraria e il livello d'accesso della tessera.

## 13.1 Termini Comuni per il Controllo Accessi

**Allarme Accesso:** Un avvertimento generato dal lettore, in caso una porta d'accesso sia aperta dopo il periodo programmato o nel caso sia stata aperta senza il segnale corretto. Questo evento è memorizzato nella Memoria Eventi, ma non verrà riportato.

**Tessera Accesso:** La tessera Accesso è un dispositivo assegnato al codice accesso utente utilizzato per identificare l'utente al sistema di controllo accessi.

**Accesso Negato:** Il sistema non dà accesso attraverso una Porta d'Accesso.

**Accesso Concesso:** Il sistema concede l'accesso attraverso una porta protetta.

**Allarme Furto:** L'Allarme Furto è un avviso inviato alla centrale se una zona inserita nel sistema di sicurezza. EVOHD+ è stata violata. Questo evento è salvato nella memoria eventi e può essere rapportato alla centrale di sorveglianza.

**Porta lasciata aperta:** Ogni Porta Accesso è programmata con un periodo di tempo in cui la porta può rimanere aperta. Un Allarme Accesso verrà attivato superato quel periodo.

**Porta forzata:** Se una Porta Accesso è stata aperta senza un "accesso concesso" o senza il segnale di "richiesta di uscita", si può attivare un allarme d'accesso silenzioso o sonoro.

**Lettore:** Un dispositivo di controllo accesso (DGP-R910) situato vicino a una porta d'accesso che invia le informazioni da una tessera d'accesso alla centrale.

**Richiesta per Uscita:** Quando un dispositivo REX (Paradoor 460) rileva un movimento, invia alla centrale un segnale di richiesta di uscita.

**Tessera Validata:** Una tessera si dice valida quando è passata al lettore durante la fascia oraria ad essa assegnata ed entro il livello d'accesso ad essa assegnato.

## 13.2 Panoramica della Programmazione

Ciò che segue è il MINIMO richiesto per programmare il controllo accessi:

1. Abilitare il controllo accessi nella sezione [3038] opzione [1].
2. Assegnare le porte nelle sezioni da [2201] a [2232].
3. Creare i livelli d'accesso nelle sezioni da [2601] a [2615].
4. Creare le fasce orarie nelle sezioni da [2401] a [2432].
5. Configurare le vacanze nelle sezioni da [2701] a [2712].
6. Programmare i codici d'accesso utente (vedere la sezione 12 a pagina 53).
7. Programmare i moduli di controllo accessi.

## 13.3 Abilitare il controllo accessi

SEZIONE [3038]: OPZIONE [1]

(default = **disabilitata**) Abilitare per attivare il controllo accessi.

## 13.4 Numerazione Porte

SEZIONI DA [2201] A [2232]

Ogni porta monitorata e controllata richiede un modulo di controllo accessi (DGP-ACM11) o una tastiera d'accesso. La tastiera o il modulo sono assegnati alla porta nelle sezioni da [2201] a [2232]. La Centrale EVOHD+ supporta fino a 32 porte.



## 13.5 Livelli Accesso

SEZIONI DA [2601] A [2615]

I Livelli d'accesso determinano da quali porte un utente può accedere. Ogni Livello d'Accesso è una combinazione di porte, dalle sezione [2201] alla [2232]. Sono assegnate all'utente attraverso i loro codici accesso utente (fare riferimento al "Manuale Principale di Sistema"). Le sezioni contengono 4 schermi che rappresentano le 32 porte. Il livello 00 permette all'utente di accedere a tutte.

Livello 01: [2601]	01 a 08	09 a 16	17 a 24	25 a 32
a				
Livello 15: [2615]	01 a 08	09 a 16	17 a 24	25 a 32

## 13.6 Fasce orarie Accesso

SEZIONI DA [2401] A [2432]

Le Fasce orarie consistono di 2 periodi di tempo programmabili chiamati Intervallo A e B. Inserire l'ora iniziale e l'ora di termine nel primo e secondo schermo. Selezionare i giorni in cui è valido nel terzo schermo. L'Opzione [8] rappresenta le vacanze programmate. Se l'opzione è abilitata gli utenti hanno accesso tra l'ora d'inizio e l'ora di chiusura durante le vacanze. Un intervallo non può incrociarsi con un altro giorno. Le Fasce orarie sono assegnate agli utenti attraverso i codici d'accesso utente (fare riferimento al "Manuale Principale di Sistema"). Le fasce orarie primarie da 001 a 015 sono programmate rispettivamente nelle sezioni da [2401] a [2415]. Le Fasce orarie Secondarie da 016 a 032 sono programmate rispettivamente nelle sezioni da [2416] a [2432]. La Fascia oraria 000 permette l'utente di avere sempre accesso. Le Fasce orarie Primarie possono essere assegnate ai codici d'accesso utente. Le Fasce orarie Secondarie sono le fasce orarie di backup.

Sezione	Inizio ora	Fine ora	Giorni
La Fascia oraria 001: [2401] A	A: Configura come per orologio a 24 ore	Configura come per orologio a 24 ore	[1] Domenica (S) [2] Lunedì (M) [3] Martedì (T) [4] Mercoledì (W) [5] Giovedì (T) [6] Venerdì (F) [7] Sabato (S) [8] Vacanze (H)
La Fascia oraria 032: [2432]	B: Configura come per orologio a 24 ore	Configura come per orologio a 24 ore	

## 13.7 Fasce orarie di Backup

SEZIONI DA [2501] A [2532]

Quando una tessera d'Accesso o il codice d'accesso utente è utilizzata per una Porta d'Accesso, la centrale verifica se è stato usato durante la sua Fascia oraria Primaria assegnata. Se vi sono delle fasce orarie collegate, verranno verificate. La centrale verificherà fino a 8 fasce orarie collegate. Ogni Fascia oraria da 001 a 032 può essere collegata a un'altra fascia oraria nelle sezioni da [2501] a [2532]. In ogni sezione inserire il numero della Fascia oraria a 3 cifre per collegarla.

## 13.8 Programmazione Vacanze

SEZIONI DA [2701] A [2712]

La programmazione Vacanze identifica le vacanze. Ogni sezione da [2701] a [2712] rappresenta un mese. Ogni sezione include 4 gruppi da 5 a 8 opzioni che rappresentano i giorni del mese. Abilitare le opzioni che rappresentano le vacanze.

## 13.9 Finestre di Tolleranza Fasce orarie

SEZIONE [3039]

I codici di accesso con l'aggiunta della "finestra di tolleranza fascia oraria" permettono all'utente di avere un numero di minuti programmato in [3039] aggiunti sia prima che dopo la loro fascia oraria. Inserire un valore qualunque tra 001 e 255 (default = 000) per determinare in minuti la finestra di tolleranza per la fascia oraria.

**Figura 20: Esempio di Finestra di tolleranza aggiunta alla fascia oraria**

La Fascia oraria assegnata all'utente è dalle 9.00 alle 17.00. Quando si abilita l'opzione "Aggiunta Finestra di Tolleranza alla Fascia oraria", l'utente ha accesso dalle 8.00 alle 18.00

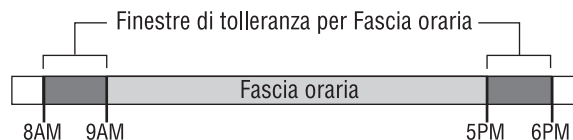

**!** La Finestra di Tolleranza per la fascia oraria si applica solo per le Fasce orarie di Accesso (vedere la sezione 13.6 a pagina 58), e non alle Fasce orarie di rapporto di inserimento o disinserimento (vedere la sezione 8.3.1 a pagina 35 e la sezione 8.3.2 a pagina 35).

## 13.10 Modalità Porta Accesso

SEZIONE DA [2251] A [2282]: OPZIONE [1]

La Porta d'Accesso e l'utente possono essere assegnati a una o più aree nel sistema di sicurezza. Le azioni eseguite dall'utente saranno direttamente collegate all'area o alle aree assegnata/e a quella porta. Le Porte da 01 a 32 sono programmate rispettivamente nelle sezioni da [2251] a [2282].

[1]	ON	<b>Porta D'Accesso "OR"</b> La Porta d'accesso concede l'accesso o permette l'inserimento o disinserimento a utenti che sono assegnati ad almeno una delle aree della porta. Una porta "OR" può inserire o disinserire solamente le aree che ha in comune con gli utenti.
[1]	OFF	<b>Porta d'Accesso "AND"</b> La Porta d'accesso concede l'accesso o permette l'inserimento o disinserimento solo a a utenti che sono assegnati a tutte le aree assegnate a quella porta.

## 13.11 Codice Accesso

SEZIONE [2251] A [2282]: OPZIONE [2]

Il Codice Accesso può permettere l'accesso a una Porta d'Accesso inserendo un codice d'accesso utente valido e premendo il tasto [Acc] su una tastiera LCD K641, invece di utilizzare la tessera d'accesso. La centrale verificherà la sua fascia oraria e il livello d'accesso a esso assegnati. Le Porte da 01 a 32 sono programmate rispettivamente nelle sezioni da [2251] a [2282].

[2]	ON	Tasto [Acc] abilitato
[2]	OFF	Accesso solo con Tessera

 Questa Opzione non è disponibile per le tastiere LED e le tastiere Grafica.

## 13.12 Tessera e Codice Accesso

SEZIONE DA [2251] A [2282]: OPZIONE [3]

La Porta d'accesso può essere programmata per richiedere a un utente di passare una tessera d'accesso valida e poi inserire il codice utente valido su un CR-R885-BL che è collegato a un Modulo di Controllo accesso (DGP-ACM11). Il RCR-R885-BL e il Modulo controllo accesso devono essere configurati correttamente. Per le istruzioni, fare riferimento alla parte CR-R885-BL nelle "Istruzioni di Installazione e di funzionamento", e alla parte riguardante il Modulo Controllo Accesso nel "Manuale di Riferimento e d'Installazione". Le Porte da 01 a 32 sono programmate rispettivamente nelle sezioni da [2251] a [2282].

[3]	ON	Sono richiesti la Tessera D'Accesso e il Codice Accesso Utente.
[3]	OFF	Tessera D'Accesso o Codice d'Accesso Utente.

 Quando l'opzione [3] è abilitata, la Tessera d'Accesso, deve essere passata prima che venga inserito il Codice d'Accesso.

## 13.13 Elimina ritardo uscita durante l'inserimento con la tessera d'accesso

Sezione [3038]: OPZIONE [6]

(default = **disabilitata**) Quando si inserisce con la tessera d'accesso, il sistema può inserire con o senza l'attivazione del ritardo di uscita.

[6]	ON	Il Ritardo Uscita è annullato.
[6]	OFF	Il Ritardo Uscita è attivato.

## 13.14 Inserimento Limitato su Porta

SEZIONE DA [2251] A [2282]: OPZIONE [4]

Con l'opzione [4] ON, la centrale può prevenire che una tessera d'accesso inserisca una o più aree assegnate alla porta anche se la tessera d'accesso è programmata per permettere l'inserimento.

## 13.15 Disinserimento Limitato su Porta

SEZIONE DA [2251] A [2282]: OPZIONE [5]

Con l'opzione [5] su ON, la centrale può prevenire che la Tessera d'Accesso disinserisca una o più aree assegnate alla porta anche se la tessera d'accesso è programmata per permettere il disinserimento.

## 13.16 Porta d'accesso durante la perdita dell'ora

SEZIONE [3038]: OPZIONE [8]

(default = **disabilitata**) Se il sistema registra un guasto di perdita dell'ora, la centrale non riconoscerà più le fasce orarie fino a quando l'ora non è ripristinata. Abilitare o disabilitare l'opzione come richiesto:

Opzione		Fino al ripristino dell'ora, l'accesso viene dato a:
[8]	ON	Il codice Sistema Principale o il codice d'accesso utente con funzione principale o fascia oraria 00 (00 = sempre) abilitata.
[8]	OFF	Tutti gli utenti indipendentemente dalle fasce orarie programmate.

## 13.17 Allarme Furto Su Porta Forzata o Porta lasciata aperta

SEZIONE [3038]: OPZIONE [5] (PORTA FORZATA)

SEZIONE [3038]: OPZIONE [7] (PORTA LASCIATA APERTA)

(default = **disabilitata**) Se una porta d'accesso è aperta forzatamente o è stata lasciata aperta, può essere inviato un segnale alla centrale per attivare l'allarme furto. L'Allarme furto è generato istantaneamente indipendentemente dalla definizione di zona.

Per attivare queste funzioni:

- Installare un contatto porta e collegarlo al modulo di controllo d'accesso della porta.
- Assegnare il modulo di controllo d'accesso a una zona (vedere Programmazione Zona a pagina 14).
- Abilitare l'opzione [5] nella sezione [3038]: Allarme Furto su Porta Forzata.
- Abilitare l'opzione [7] nella sezione [3038]: Allarme Furto su Porta Lasciata Aperta.

## 13.18 Memorizzazione Eventi Controllo accessi

### 13.18.1 Richiesta Registrazione per Uscita nella Memoria Eventi

SEZIONE [3038]: OPZIONE [2]

(default = **disabilitata**) Quando l'opzione è abilitata, la centrale può registrare gli eventi REX generati da tutte le Porte nella Memoria Eventi, ma non può riportare questi eventi alla centrale di sorveglianza. Gli eventi possono essere visualizzati accedendo alla Visualizzazione Registrazione Eventi.



*La Memoria Eventi può riempirsi velocemente, dato che gli eventi REX possono avvenire spesso.*

### 13.18.2 Registrazione ripristino porta lasciata aperta nella Memoria Eventi

SEZIONE [3038]: OPZIONE [3]

(default = **disabilitata**) Quando l'opzione è abilitata, l'evento Ripristino Porta Lasciata Aperta può essere registrato nella Memoria Eventi. Questi eventi non possono essere riportati alla centrale di sorveglianza, ma possono essere visualizzati accedendo alla Visualizzazione Registrazione Eventi.

### 13.18.3 Registrazione ripristino porta forzata aperta nella Memoria Eventi

SEZIONE [3038]: OPZIONE [4]

(default = **disabilitata**) Quando l'opzione è abilitata, il Ripristino dell'evento di porta forzata aperta può essere registrato nella Memoria Eventi. Questo evento non può essere riportato alla centrale di sorveglianza, ma può essere visualizzato accedendo alla Visualizzazione Registrazione Eventi.

# Programma BabyWare

## 14.1 Identificatore centrale

### SEZIONE [3011]

(default = **0000**) Programmare lo stesso Identificatore centrale nella centrale e nel programma BabyWare. Il Programma BabyWare stabilirà la comunicazione se l'identificatore corrisponde. Inserire il numero esadecimale a quattro cifre che si desidera nella sezione [3011].

## 14.2 Password PC

### SEZIONE [3012]

(default = **0000**) Programmare la stessa Password nella centrale e nel programma BabyWare. Il programma BabyWare stabilirà la comunicazione se le password che coincidono. Inserire il numero esadecimale e a quattro cifre che si desidera nella sezione [3012].

## 14.3 Numero Telefonico del PC

### SEZIONE [3010]

La centrale compone questo numero per comunicare con un computer utilizzando il programma BabyWare. Inserire nella sezione [3010] una cifra qualunque da 0 a 9 e un tasto speciale o di funzione qualunque (vedere Tabella 3: Tasti di Numeri Telefonici Speciali a pagina 36) fino a un massimo di 32 cifre.

## 14.4 Funzione di Richiamata

### SEZIONE [3037]: OPZIONE [1]

(default = **disabilitato**) Se l'opzione è abilitata, e un computer cerca con il programma BabyWare di comunicare con la centrale, la centrale blocca la chiamata e richiama il computer per verificare i codici di identificazione e stabilire una comunicazione. Quando la centrale blocca la chiamata, il programma BabyWare si configura automaticamente in Modalità Attendere Chiamata (vedere "Guida al Programma BabyWare Online"), pronto a rispondere quando la centrale richiama. Il numero telefonico del PC deve essere programmato.

## 14.5 Chiamata o Programma BabyWare

Per comunicare col programma BabyWare occorre far comporre alla centrale il numero telefonico del PC programmato nella sezione [3010].

**Per le tastiere LCD:** Premere e tenere premuto il tasto [0], inserire il proprio [CODICE INSTALLATORE] e poi premere [FORZA].

**Per le tastiere Grafica:** Premere e tenere premuto il tasto [0], inserire il proprio [CODICE INSTALLATORE] premere il tasto d'azione centrale (**Opz.**), evidenziare Chiamata BabyWare e poi premere il tasto sinistro d'azione (**ok**).

La centrale e il programma BabyWare verificano che l'identificatore centrale e la Password del PC corrispondono prima di stabilire la comunicazione.



*Il Programma BabyWare deve essere in Modalità Attesa Chiamata (vedere la Guida Online del programma BabyWare).*

## 14.6 Risposta Programmata BabyWare

Per caricare/scaricare localmente, collegare il computer alla centrale utilizzando un adattatore di linea ADP-1. Configurare nel Programma BabyWare da Condizione di Chiamata a Chiamata Cieca, programmare il numero telefonico del PC e seguire le istruzioni dell'adattatore ADP-1. Quando il computer ha selezionato:

**Per le tastiere LCD:** Premere e tenere premuto il tasto [0], inserire il [CODICE INSTALLATORE] e premere [TOTALE] per rispondere al programma BabyWare. Premere [DISINS] per terminare la chiamata.

**Per le tastiere Grafica:** Premere e tenere premuto il tasto [0], inserire il [CODICE INSTALLATORE], premere il tasto centrale d'azione (**Opzioni**), evidenziare Risposta a Programma BabyWare e premere il tasto sinistro di azione (**ok**). Per terminare la chiamata, evidenziare Cancella Comunicazione e premere il tasto sinistro d'azione (**ok**).

## 14.7 Ritardo scavalciamento Segreteria Telefonica

### SEZIONE [3052]

(default = **008**) Programmare lo Scavalciamento della Segreteria Telefonica se il programma BabyWare è utilizzato per comunicare con un'installazione che utilizza una segreteria o un servizio telefonico.

Programmare un valore (da 00 a 15 X 4 secondi, 00 = disabilitato) che rappresenta il periodo di ritardo che la centrale attenderà tra la prima e la seconda chiamata.

Per l'utilizzo:

1. Chiamare l'installazione e, con il programma BabyWare, premere **[INVIO]/[ENTER]** sulla tastiera o terminare la chiamata manualmente al secondo squillo.
2. Dopo aver terminato la chiamata, il programma BabyWare richiama immediatamente l'installazione o richiama manualmente.

## 14.8 Contatore di squilli

### SEZIONE [3051]

(default = **008**) Il Contatore di chiamate rappresenta il numero degli squilli che la centrale attende prima di prendere la linea. Se trascorrono più di 10 secondi tra ciascun squillo, il Contatore di Squilli si ripristina. Inserire qualunque valore tra 01 e 15 (00 = disabilitato).

## 14.9 Trasmissione Memoria Eventi

### SEZIONE [3037]: OPZIONE [2]

(default = **disabilitato**) Una volta che la Memoria Eventi contiene 1998 eventi, la centrale esegue due tentativi per stabilire la comunicazione con il programma BabyWare chiamando il numero telefonico del PC programmato nella sezione **[3010]**. Il Programma BabyWare deve essere in Modalità Attesa di Chiamata. La centrale scarica i contenuti della Memoria Eventi sul programma BabyWare. Se la comunicazione è interrotta prima del completamento della trasmissione o la comunicazione non è stabilita dopo due tentativi, la centrale attenderà fino a quando la Memoria Eventi riceve ulteriori 1998 eventi prima di tentare la Trasmissione Memoria Eventi. La Memoria Eventi può tenere 2048 Eventi. Se è completa, i nuovi eventi cancelleranno quelli vecchi.

## 14.10 Aggiornamento locale del Firmware

Vedere il programma BabyWare per le istruzioni riguardo l'aggiornamento del firmware.



# Appendice 1: Elenco automatico Codici di rapporto

Eventi di Sistema	Codice di rapporto di default del Contact ID utilizzando le sezioni da [4032] a [4037]	Codice di rapporto SIA di default utilizzando le sezioni da [4032] a [4037]
Inserimento con Codice principale	3 4A1 - Inserimento da utente	CL - Rapporto di inserimento
Inserimento con Codice Utente	3 4A1 - Inserimento da utente	CL - Rapporto di inserimento
Inserimento a chiave	3 4A9 - Inserimento a chiave	CS - Chiave di inserimento
Inserimento automatico	3 4A3 - Inserimento automatico	CA - Inserimento Automatica
Inserimento con il programma di PC	3 4A7 - Inserimento/disinserimento remoto	CQ - Inserimento remoto
Inserimento ritardata	3 452 - Inserimento ritardato	OT - Inserimento ritardata
Assenza di movimento	3 452 - Inserimento ritardata	NA - Inserimento in Assenza di Movimento
Inserimento limitato	3 456 - Inserimento limitato	CG - Inserimento Area
Inserimento rapido	3 4A8 - Inserimento rapido	CL - Rapporto Inserimento
Inserimento remoto (vocale)	3 4A7 - Inserimento remoto	CQ - Inserire con Modulo vocale
Inserimento Delinquenza	1 654 - Inattività di Sistema	CD - Inattività di Sistema
Disinserimento con codice principale	1 4A1 - Disinserimento da utente	OP - Rapporto Disinserimento
Disinserimento con codice utente	1 4A1 - Disinserimento da utente	OP - Rapporto Disinserimento
Disinserimento a chiave	1 4A9 - Disinserimento a chiave	OS - Disinserimento a chiave
Disinserimento dopo allarme con codice principale	1 4A1 - Disinserimento da utente	OP - Rapporto disinserimento
Disinserimento dopo allarme con Codice utente	1 4A1 - Disinserimento da utente	OP - Rapporto Disinserimento
Disinserimento dopo allarme a chiave	1 4A9 - Disinserimento a chiave	OS - Disinserimento a chiave
Cancellazione allarme con codice principale	1 4A6 - Cancellazione	OR - Disinserimento da Allarme
Cancellazione allarme con codice utente	1 4A6 - Cancellazione	OR - Disinserimento da Allarme
Cancellazione allarme a chiave	1 4A6 - Cancellazione	OS - Disinserimento a chiave
Cancellazione inserimento automatico	1 464 - Estensione Tempo di inserimento automatico	CE - Inserimento estesa
Cancellazione Allarme con il programma del PC	1 4A6 - Cancellazione	OR - Disinserimento dall'Allarme
Disinserimento a voce		
Disinserimento con Programma di PC	1 A47 - Inserimento/disinserimento remoto	OQ - Disinserimento remoto
Disinserimento dopo Allarme con Programma di PC	1 4A7 - Inserimento/disinserimento remoto	OQ - Disinserimento remoto
Disinserimento rapido	1 4A7 - Inserimento/disinserimento remoto	OQ - Disinserimento remoto
Esclusione zona	1 4A8 - Disinserimento rapido	OP -Rapporto Disinserimento
Zona allarme	1 57A - Esclusione zona	UB - Esclusione zona senza tipo
Allarme incendio	1 13A - Allarme furto	BA - Allarme furto
Disinserimento da utente anticipato	1 11A - Allarme incendio	FA - Allarme incendio
Ritardo disinserimento da utente	1 451 - Disinserimento anticipata	OK - Disinserimento anticipata
Ripristino zona allarme	1 452 - Ritardo disinserimento	OJ - Ritardo disinserimento
Ripristino allarme incendio	3 13A - Ripristino allarme furto	BH - Ripristino allarme furto
Allarme gas 24 ore	3 11A - Ripristino allarme incendio	FH - Ripristino allarme incendio
Allarme calore 24 ore	1 13A - Allarme furto	GA - Allarme Gas
Allarme allagamento 24 ore	1 13A - Allarme furto	KA - Allarme calore
Allarme gelo 24 ore	1 13A - Allarme furto	WA - Allarme allagamento
Ripristino allarme gas 24 ore	1 13A - Allarme furto	ZA - Allarme gelo
Ripristino allarme calore 24 ore	3 13A - Ripristino allarme furto	GR - Ripristino allarme gas
Ripristino allarme allagamento 24 ore	3 13A - Ripristino allarme furto	KR - Ripristino allarme calore
Ripristino allarme gelo 24 ore	3 13A - Ripristino allarme furto	WR - Ripristino allarme allagamento
Aggressione 1 - Emergenza	3 13A - Ripristino allarme furto	ZR - Ripristino allarme gelo
Aggressione 2 - medica	1 12A - Allarme aggressione	PA - Allarme aggressione
Aggressione 3 - incendio	1 1AA - Allarme medico	MA - Allarme medico
Inserimento di recente	1 115 - Stazione manuale incendio	FA - Allarme incendio
Codice Polizia	3 459 - Inserimento di recente	CR - Inserimento di recente
Spegnimento globale di zona	1 139 - Allarme furto	BM - Allarme furto
Allarme di coercizione	1 574 - Gruppo esclusione	CG - Inserimento Area
Spegnimento zona	1 121 - Coercizione	HA - Allarme rapina
Manomissione zona	1 57A - Esclusione di zona	UB - Esclusione di zona senza tipo
	1 144 - Sensore manomissione	TA - Allarme manomissione

<b>Eventi di Sistema</b>	<b>Codice di rapporto di default del Contact ID utilizzando le sezioni da [4032] a [4037]</b>	<b>Codice di rapporto SIA di default utilizzando le sezioni da [4032] a [4037]</b>
Ripristino Zona manomessa	3 144 - Ripristino manomissione sensore	TR - Ripristino manomissione
Blocco tastiera	1 421 - Accesso negatolnizio del segnalibro	JA - Manomissione codice utente
Guasto CA	1 A31 - Perdita CA	AT - Guasto CA
Guasto Batteria	1 3A9 - Guasto prova batteria	YT - Guasto batteria sistema
Guasto Alimentatore ausiliario	1 3AA - Guasto Sistema	YP - Guasto alimentatore
Limite corrente uscita sirena	1 321 - Sirena 1	YA - Guasto sirena
Sirena assente	1 321 - Sirena 1	YA - Guasto sirena
Perdita orologio	1 626 - Ora/Data non precisa	JT - Ora modificata
Guasto circuito incendio	1 373 - Guasto incendio	FT - Guasto incendio
Ripristino Guasto TLM	3 351 - Ripristino guasto Telefono 1	LR - Ripristino Linea telefonica
Ripristino guasto CA	3 3A1 - Ripristino perdita CA	RA - Ripristino CA
Ripristino guasto batteria	3 3A9 - Ripristino guasto batteria	YR - Ripristino batteria sistema
Ripristino guasto alimentatore ausiliario	3 3AA - Ripristino guasto sistema	YQ - Ripristino alimentatore
Ripristino limite corrente uscita sirena	3 321 - Ripristino sirena 1	YH - Ripristino sirena
Ripristino sirena assente	3 321 - Ripristino sirena 1	YH - Ripristino sirena
Orologio programmato	3 625 - Ripristino ora/data	JT - Ora modificata
Ripristino circuito incendio	3 373 - Ripristino guasto incendio	FJ - Ripristino guasto incendio
Guasto Combust	1 333 - Guasto modulo espansione	ET - Guasto Espansione
Manomissione modulo	1 145 - Manomissione modulo espansione	TA - Allarme manomissione
Guasto modulo Rom/Ram	1 3°4 - Controllo Rom	YF - Errore controllo Parametro
Guasto modulo TLM	1 352 - Errore Telefono 2	LT - Guasto Linea Telefonica
Errore modulo comunicazione a centrale di sorveglianza	1 354 - Mancata comunicazione	YC - Mancata comunicazione
Errore stampante	1 336 - Errore stampante locale	VT - Guasto stampante
Errore Modulo CA	1 3A1 - Mancanza CA	AT - Guasto CA
Guasto Modulo batteria	1 3A9 - Guasto prova batteria	YT - Guasto batteria sistema
Guasto Modulo alimentatore ausiliario	1 3AA - Ripristino guasto sistema	YP - Guasto alimentatore
Ripristino guasto Combust	3 333 - Ripristino modulo espansione	ER - Ripriston Espansione
Ripristino manomissione modulo	3 145 - Ripristino manomissione modulo espansione	TR - Ripristino manomissione
Ripristino guasto modulo ROM/RAM	3 3A4 - Ripristino	YG - Parametro cambiato
Ripristino modulo TLM	3 352 - Ripristino guasto Telco 2	LR - Ripristino Linea Telefonica
Inserimento anticipato da utente	3 451 - Inserimento anticipata	CK - Inserimento anticipata
Ritardo inserimento da utente	3 452 - Inserimento ritardata	CJ - Inserimento ritardata
Esclusione zona con inserimento forzato	1 57A - Esclusione zona	XW - Zona forzata
Ritorno di zona stato di inserimento	3 57A - Ripristino zona esclusa	W - Zona inclusa
Ripristino guasto stampante	3 336 - Ripristino guasto stampante locale	VR - Ripristino stampante
Ripristino Modulo CA	3 3A1 - Ripristino mancanza CA	AR - Ripristino CA
Ripristino Modulo batteria	3 3A9 - Ripristino guasto batteria	YR - Ripristino batteria sistema
Ripristino guasto modulo alimentatore ausiliario	3 3AA - Ripristino Guasto sistema	YQ - Ripristino guasto alimentatore
Mancata comunicazione con centrale di sorveglianza	1 354 - Mancata comunicazione	YC - Guasto comunicazione
Modulo RF batteria bassa	1 384 - Trasmettitore RF batteria bassa	XT - Guasto Trasmettitore batteria
Modulo RF Guasto sorveglianza	1 381 - Perdita di sorveglianza RF	US - Sorveglianza zona senza tipo
Ripristino batteria Modulo RF	3 384 - Ripristino batteria Trasmettitore	XR - Ripristino trasmettitore batteria
Ripristino supervisione modulo RF	3 381 - Perdita supervisione RF	US - Supervisione zona senza tipo
Riavvio	1 3A8 - Spegnimento sistema	RR - Accensione
Avvio	1 3A5 - Riavvio Sistema	YW - Riavvio sorveglianza
Rapporto test	1 6A2 - Rapporto Test periodico	TX - Rapporto Test
Richiesta ascolto	1 606 - Segue Ascolto	LF - Ascoltare per proseguire
Richiesta ... BabyWare	1 411 - Richiesta richiamata	RB - Inizio Programmazione remota
Termine comunicazione Software PC	1 412 - Accesso scaricamento positivo	RS - Positiva Programmazione remota
Installatore su sito	1 627 - Programmazione modalità entrata	LB - Programmazione locale
Termine programmazione installatore	1 1628 - Programmazione modalità uscita	LS - Positiva Programmazione locale
Ripristino guasto modulo comunicazione	3 354 - Ripristino Guasto comunicazione	YK - Ripristino comunicazione

## Appendice 2: Elenco codici di rapporto Ademco Contact ID

# CID	Codice di rapporto	Valore programmato	# CID	Codice di rapporto	Valore programmato	# CID	Codice di rapporto	Valore programmato	
<b>Allarmi medici - 100</b>			<b>Guasti sistema - 300 e 310</b>			<b>Guasti sensori - 380</b>			
100	Allarme medico	01	300	Guasto sistema	39	380	Guasto sensore	6E	
101	Trasmettitore a pendaglio	02	301	Mancanza tensione di relé	3A	381	Perdita supervisione - RF	6F	
102	Mancato rapporto	03	302	Batteria bassa sistema	3B	382	Perdita supervisione - RPM	70	
<b>Allarmi incendio - 110</b>			303	Somma di controllo RAM errata	3C	383	Manomissione sensore	71	
110	Allarme incendio	04	304	Somma di controllo ROM	3D	384	Batteria bassa trasmettitore RF	72	
111	Fumo	05	305	Ripristino sistema	3E	385	Alta sensibilità rivelatore di fumo	73	
112	Combustione	06	306	Program. centr. d'allarme cambiata	3F	386	Bassa sensibilità rivelatore di fumo	74	
113	Allagamento	07	307	Mancata prova automatica	40	387	Alta sensibilità rivelatore di intrusione	75	
114	Calore	08	308	Spegnimento sistema	41	388	Bassa sensibilità rivelatore di intrusione	76	
115	Porta con maniglia di trazione	09	309	Mancata prova batteria	42	389	Guasto prova automatica sensore	77	
116	Condotto	0A	310	Mancanza connessione a terra	43	391	Guasto sorveglianza sensore	78	
117	Fiamma	0B	311	Batteria mancante/esaurita	44	392	Errore compensazione moto	79	
118	Allarme imminente	0C	312	Limite sovracorrente alimentatore	45	393	Allerta manutenzione	7A	
<b>Allarmi Aggressione - 120</b>			313	Ripristino tecnico	46	<b>Disinserimento/Inserimento - 400</b>			
120	Allarme aggressione	0D	<b>Guasti dispositivo sonoro/relé - 320</b>			47	400	Inser./disins.	7B
121	Coercizione	0E	320	Dispositivo sonoro/relé	47	401	Inser./disins. da utente	7C	
122	Silenzioso	0F	321	Sirena 1	48	402	Inser./disins. gruppo	7D	
123	Sonoro	10	322	Sirena 2	49	403	Inser./disins. automatico	7E	
124	Coercizione - accesso concesso	11	323	Relé allarme	4A	406	Annula	7F	
125	Coercizione - uscita concessa	12	324	Relé guasto	4B	407	Inser./disins. remoto	80	
<b>Allarmi Furto - 130</b>			325	Relé inversione	4C	408	Inserimento rapido	81	
130	Furto	13	326	Notifica controllo dispositivo elettrico #3	4D	409	Inser./disins. inseritore a chiave	82	
131	Perimetrale	14	327	Notifica controllo dispositivo elettrico #4	4E	<b>Accesso remoto - 410</b>			
132	Interna	15	<b>Guasti periferiche sistema - 330 e 340</b>			411	Fatta richiesta richiamata	83	
133	24 ore	16	330	Periferica sistema	4F	412	Esito positivo scaricamento dati	84	
134	Entrata/uscita	17	331	Circuito verifica aperto	50	413	Esito negativo scaricamento dati	85	
135	Giorno/notte	18	332	Circuito verifica in corto circuito	51	414	Spegnimento sistema	86	
136	Esterna	19	333	Guasto modulo espansione	52	415	Spegnimento combinatore	87	
137	Manomissione	1A	334	Guasto ripetitore	53	416	Esito positivo caricamento dati	88	
138	Allarme imminente	1B	335	Manca carta su stampante locale	54	<b>Controllo accesso - 420</b>			
139	Intrusione confermata	1C	336	Guasto stampante locale	55	421	Accesso negato	89	
<b>Allarmi generali - 140</b>			337	Mancanza tensione continua modulo espansione	56	422	Rapporto accesso da utente	8A	
140	Allarme generale	1D	338	Batteria bassa modulo espansione	57	423	Accesso forzato	8B	
141	Circuito verifica aperto	1E	339	Ripristino modulo espansione	58	424	Uscita negata	8C	
142	Circuito verifica in corto circuito	1F	341	Manomissione modulo espansione	59	425	Uscita concessa	8D	
143	Guasto modulo espansione	20	342	Mancanza tensione alternata modulo espansione	5A	426	Disinserimento aiutata porta accesso	8E	
144	Manomissione sensore	21	343	Mancata prova automatica modulo espansione	5B	427	Guasto monitor stato porta punto accesso	8F	
145	Manomissione modulo espansione	22	344	Rivelato disturbo ricevitore RF	5C	428	Richiesta punto accesso per uscire	90	
146	Intrusione silenziosa	23	<b>Guasti comunicazione - 350 e 360</b>			429	Entrata modo programma accesso	91	
147	Guasto supervis. sensore	24	350	Comunicazione	5D	430	Uscita modo programma accesso	92	
<b>Allarmi non intrusione 24 ore - 150 e 160</b>			351	Guasto Telco 1	5E	431	Cambio livello minaccia accesso	93	
150	Non intrusione 24 ore	25	352	Guasto Telco 2	5F	432	Guasto relé/innesco accesso	94	
151	Gas rivelato	26	353	Portata lungo raggio	60	433	Deviazione RTE accesso	95	
152	Refrigerazione	27	354	Mancata comunicazione	61	434	Deviazione DSM accesso	96	
153	Perdita calore	28	355	Perdita supervisione radio	62	441	Inserito perimetrale	97	
154	Perdita acqua	29	356	Perdita di verifica centrale	63	442	Inserito perimetrale con inseritore a chiave	98	
155	Rottura sensore a lamina	2A	357	Problema VSWR portata lungo raggio	64	<b>Inserimento - 450 &amp; 460</b>			
156	Guasto giorno	2B	<b>Guasti circuito protezione - 370</b>			450	Inadempienza Inser./disins.	99	
157	Livello basso bombola gas	2C	370	Circuito protezione	65	451	Inser./disins. anticipata	9A	
158	Alta temperatura	2D	371	Circuito protezione aperto	66	452	Inser./disins. ritardata	9B	
159	Bassa temperatura	2E	372	Circuito protezione in corto circuito	67	453	Mancata inserimento	9C	
161	Perdita flusso d'aria	2F	373	Guasto incendio	68	454	Mancato	9D	
162	Rivelato monossido di carbonio	30	374	Allarme errore uscita	69	455	Mancato inserimento automatico	9E	
163	Livello serbatoio	31	375	Guasto zona panico	6A	456	Inserimento parziale	9F	
<b>Supervisione incendio - 200 e 210</b>			376	Guasto zona antirapina	6B	457	Errore uscita (utente)	A0	
200	Supervisione incendio	32	377	Guasto allarme ripetuto	6C	458	Utente nell'edificio	A1	
201	Pressione bassa acqua	33	378	Guasto coincidenza zone	6D	459	Inserimento recente	A2	
202	CO2 bassa	34							
203	Sensore valvola a saracinesca	35							
204	Livello basso acqua	36							
205	Pompa attivata	37							
206	Pompa guasta	38							

# CID	Codice di rapporto	Valore programmato
<b>Inserimento - 450 &amp; 460</b>		
461	Immissione codice errato	A3
462	Immissione codice valido	A4
463	Reinserimento dopo allarme	A5
464	Tempo allungato inserimento automatico	A6
465	Ripristino allarme panico	A7
466	Assistenza on/off edificio	A8
<b>Relè dispositivo sonoro disabilitato - 520</b>		
520	Dispositivo sonoro/relè disabilitato	A9
521	Sirena 1 disabilitata	AA
522	Sirena 2 disabilitata	AB
523	Relè allarme disabilitato	AC
524	Relè guasto disabilitato	AD
525	Relè inversione disabilitato	AE
526	Notifica controllo dispositivo elettrico #3 disabilitata	AF
527	Notifica controllo dispositivo elettrico #4 disabilitata	B0
531	Aggiunto modulo	B1
532	Rimosso modulo	B2
<b>Disabilitazioni comunicazione - 550 e 560</b>		
551	Combinatore disabilitato	B3
552	Radiotrasmittitore disabilitato	B4
<b>Esclusione - 570</b>		
570	Esclusione zona	B5
571	Esclusione incendio	B6
572	Esclusione zona 24 ore	B7
<b>Disabilitazioni comunicazione - 550 e 560</b>		
573	Esclusione intrusione	B8
574	Esclusione gruppo	B9
575	Esclusione allarme ripetuto	BA
576	Deviazione zona accesso	BB
577	Esclusione punto accesso	BC
<b>Prova/varie - 600</b>		
601	Prova innesco manuale	BD
602	Rapporto prova periodica	BE
603	Trasmissione RF periodica	BF
604	Prova incendio	C0
605	Rapporto stato a seguire	C1
606	Ascolto a seguire	C2
607	Modo prova percorso	C3
608	Prova periodica - guasto sistema presente	C4
609	Trasmittitore video attivo	C5
611	Prova punto OK	C6
612	Punto non provato	C7
613	Provato percorso zona intrusione	C8
614	Provato percorso zona incendio	C9
615	Provato percorso zona panico	CA
616	Richiesta assistenza tecnica	CB
621	Ripristino registro eventi	CC
622	Registro eventi pieno al 50%	CD
623	Registro eventi pieno al 90%	CE
624	Superata capacità registro eventi	CF
625	Ripristino ora/data	D0
626	Ora/data non corrette	D1
627	Entrata modo programma	D2
628	Uscita modo programma	D3
629	Marcatore registro eventi 32 ore	D4
630	Cambiamento orario	D5
631	Inadempienza cambiamento orario	D6
632	Cambio orario accesso	D7
654	Inattività sistema	D8

# Appendice 3: Istruzioni Installazione Tastiera

## 1.1 Istruzioni d'installazione della tastiera

### 1.1.1 Collegamento delle Tastiere

Le tastiere sono collegate al combus della centrale in una configurazione a stella o a margherita. Collegare i quattro morsetti con le etichette rosso, nero, verde e giallo di ogni tastiera ai corrispettivi morsetti della centrale.

### 1.1.2 Collegamento Zone Tastiera

Ogni tastiera ha un morsetto d'ingresso cablato, che consente di collegare direttamente ad essa un rivelatore o un contatto porta. Collegare il dispositivo al morsetto d'ingresso della tastiera come mostrato nella figura 3 a pagina 5. Per comunicare il suo stato alla centrale, l'ingresso della tastiera deve essere assegnato a una zona nella centrale così come devono essere definiti i parametri della zona.

### 1.1.3 Uscita programmabile

Ogni tastiera ha una uscita PGM a bordo. Attivandola, l'uscita PGM può fornire 50mA a ogni dispositivo a essa collegato. Se la corrente assorbita eccede i limiti, si dovrebbe collegare un relè alla PGM come mostrato nella figura 3 a pagina 5.

## 2.1 Istruzioni specifiche per la tastiera

### 2.1.1 Collegamento Chiave di Memoria

Una chiave di memoria può essere utilizzata per scaricare la programmazione alle tastiere K641 e K641R.

### 2.1.2 Chiave di Memoria

SEZIONI [510] E [520]

Scaricare le Informazioni utilizzando la chiave di memoria (PMC-4).

SEZIONE [510] = Scaricare tutti i dati dalla chiave di memoria (sezioni tastiera LCD da [001] a [396] e tutti i messaggi) alla tastiera LCD.

Sezione [520] = Copiare le sezioni della tastiera LCD [001] e [396] e tutti i messaggi sulla chiave di memoria.

### 2.1.3 Scaricare Contenuti dalla Chiave di Memoria alla Tastiera

SEZIONE [510]

1. Inserire la chiave di memoria nel connettore di tastiera con l'etichetta "KEY".
2. Scaricare i contenuti della chiave di memoria, inserire la modalità programmazione della tastiera e inserire la sezione [510].
3. Quando la tastiera emette un suono di conferma, attendere 5 secondi e rimuovere la chiave di memoria dopo il secondo suono di conferma.

### 2.1.4 Copiare i contenuti della Tastiera sulla chiave di memoria

SEZIONE [520]

1. Inserire la chiave di memoria nel connettore di tastiera con l'etichetta "KEY". Assicurarsi che il ponticello sia su ON.
2. Per copiare i contenuti sulla chiave di memoria, inserire la modalità di programmazione della tastiera e inserire la sezione [520].
3. Dopo il suono di conferma, attendere 5 secondi e rimuovere la chiave di memoria dopo il secondo suono di conferma. Impostare il ponticello della chiave di memoria su OFF se non si vuole sovrascrivere accidentalmente il contenuto.

Figura 21: PMC-4 Configurazione di Ponticello

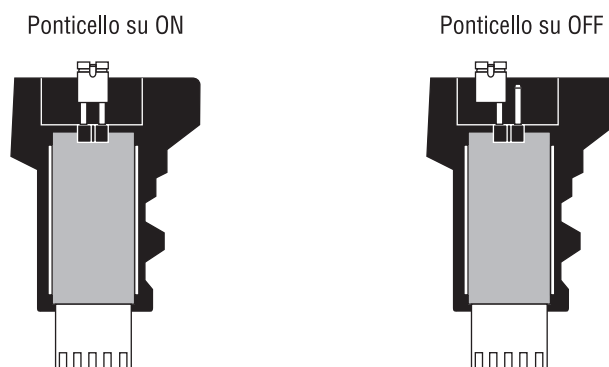



## 2.2 Collegamento a Controllo d'Accesso K641R

Figura 22: Tipica Installazione di Controllo Accessi



Figura 23: Panoramica del Controllo Accessi



Figura 24: Collegamenti Controllo Accesso

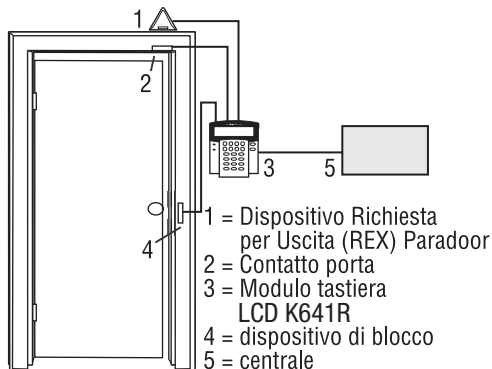

**ATTENZIONE:**  
Se un contatto porta non è utilizzato, installare un ponticello o una resistenza da 1kΩ sui morsetti BLK e Z1 in base alla definizione EOL della centrale.

Se il dispositivo REX (Richiesta per Uscita) non è utilizzato, posizionare un ponticello sui morsetti BLK e Z2.

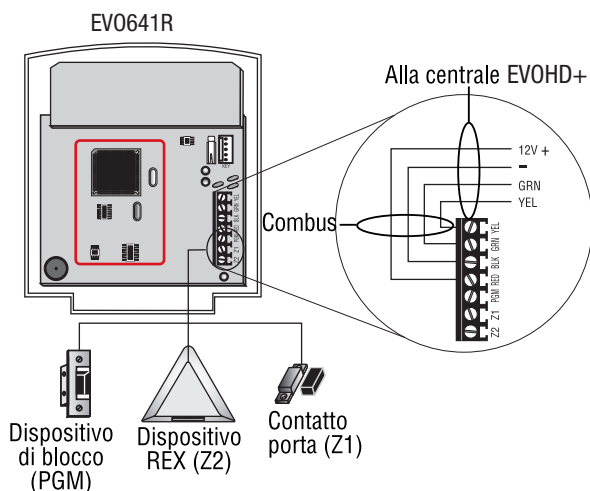
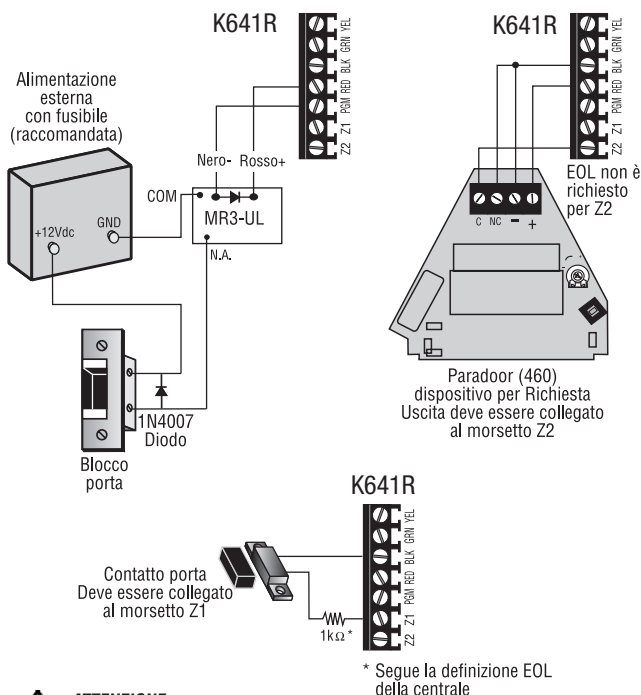
## 3.1 Programmazione

### 3.1.1 Inserire Modalità Programmazione Modulo

La tastiera è programmata tramite la centrale. Per ottenere, ciò si deve prima inserire la Modalità di Programmazione di Modulo:

1. Da Modalità Normale premere e tenere premuto il tasto **[0]**.
2. Inserire il **[CODICE INSTALLATORE]** (Default: 000000).
3. Accedere alla sezione **[4003]**.
4. Inserire il **[NUMERO SERIALE]** a 8 cifre della tastiera
5. Inserire la **[SEZIONE]** a 3 cifre che si desidera programmare.
6. Immettere i **[DATI]** richiesti

La centrale indirizzerà la programmazione alla tastiera selezionata. Ogni volta che si preme il tasto **[CANC]/[CLEAR]** ritornerà al punto precedente, a meno che non si inseriscano dati, in tale caso cancellerà i dati appena inseriti.

Il numero seriale si trova sulla scheda PC della tastiera oppure inserire la sezione **[000]** al punto 3 per visualizzare il numero seriale della tastiera.

### 3.1.2 Trasmissione Modulo

La caratteristica di Trasmissione del Modulo della centrale può essere utilizzata per copiare i contenuti di una tastiera a una o più tastiere.

1. Da modalità normale premere e tenere premuto il tasto **[0]**.
2. Inserire il **[CODICE INSTALLATORE]** (Default: 000000).
3. Inserire la sezione **[4004]**.
4. Inserire il **[NUMERO SERIALE]** della tastiera sorgente. La sorgente è la tastiera programmata i cui dati si vogliono copiare alle altre tastiere.
5. Inserire il **[NUMERO SERIALE]** delle tastiere di destinazione. La destinazione è la(e) tastiera(e) che si vuole programmare con i dati della sorgente. Se si vuole programmare più di una tastiera con i dati della tastiera sorgente, inserire i numeri seriali delle tastiere, una alla volta.
6. Una volta inseriti i numeri seriali delle tastiere che si vuole programmare, premere il tasto **[ACC]**.

## 3.2 Programmazione Messaggio K641+/K641R/K641LX

SEZIONI DA [101] A [148], [200] A [204], E DA [301] A [396]

Ciascuna sezione contiene un messaggio con un massimo di 16 caratteri. Per ulteriori dettagli e per registrare qualsiasi modifica, utilizzare la "Guida Programmazione Moduli Digiplex".



*La centrale EVOHD+ ha fino a 8 aree, 96 zone e fino a 999 codici utente. La Tastiera di LCD permette solo di programmare i messaggi fino a 4 aree, 48 zone e 96 codici utente. Il resto dei messaggi può essere programmato direttamente nella centrale EVOHD+. Riferirsi al Manuale Riferimento e Installazione EVOHD+ e alla Guida di Programmazione EVOHD+ per ulteriori dettagli.*

Sezione da [101] a [148] = "Zona 01" a "Zona 48" rispettivamente

Sezione [200] = "Sicurezza Paradox"

Sezione da [201] a [204] = Rispettivamente "Prima Area", "Seconda Area", "Terza Area" e "Quarta Area".

Sezione da [301] a [396] = Rispettivamente da "Codice 01" a "Codice 96"

Dopo aver inserito la sezione che corrisponde al messaggio desiderato, utilizzare i tasti della programmazione messaggio (fare riferimento alla Tabella 7) e alla Tabella 6 a pagina 51 per modificare il messaggio in base alle necessità dell'installazione.

## 3.3 Programmazione K641

### 3.3.1 Assegnazione Area

SEZIONE [001]: OPZIONI da [1] a [8]

Per assegnare la tastiera ad un'area, basta abilitare semplicemente l'opzione corrispondente all'area che si desidera. Per default, le aree da 1 a 8 sono abilitate.

### 3.3.2 Visualizzazione inserimento Codice d'Accesso

SEZIONE [003]: OPZIONE [1]

Opzione [1] OFF = le cifre sono sostituite da un \* (default)

Opzione [1] ON = le cifre del codice accesso verranno visualizzate

### 3.3.3 Visualizzazione del temporizzatore del ritardo di uscita

SEZIONE [003]: OPZIONE [2]

Opzione [2] OFF = non visualizzerà il temporizzatore del ritardo di uscita (default)

Opzione [2] ON = Lo schermo LCD visualizzerà il temporizzatore del ritardo di uscita

### 3.3.4 Visualizzazione del Temporizzatore del ritardo di entrata

SEZIONE [003]: OPZIONE [3]

Opzione [3] OFF = non visualizzerà il temporizzatore del ritardo di entrata (default)

Opzione [3] ON = Lo schermo LCD visualizzerà il temporizzatore del ritardo di entrata

### 3.3.5 Modalità Confidenziale

SEZIONE [003]: OPZIONI [4] E [5]

Nella modalità confidenziale, tutti i LED si spegneranno e il display cambierà fino a quando non è premuto un tasto o inserito un codice d'accesso.

Opzione [4] OFF = Modalità Normale (default)

Opzione [4] ON = Modalità Confidenziale

Opzione [5] OFF = Lo schermo LCD è attivato inserendo un codice d'accesso (default)

Opzione [5] ON = Lo schermo LCD è attivato premendo un pulsante

**Figure 25: Schermo LCD**

In Modalità Normale:

PARADOX SECURITY  
2004/10/01 09:07

In Modalità Confidenziale:

CONFIDENTIAL  
2004/10/01 09:07

### 3.3.6 Temporizzatore della Modalità Confidenziale

SEZIONE [007]

La sezione [007] determina il tempo senza azione prima che la tastiera entri in modalità Confidenziale.

Il Temporizzatore di Modalità Confidenziale può essere configurato da 005 secondi a 255 secondi. Default: 120 secondi.

### 3.3.7 Opzione Visualizzazione Ora

SEZIONE [003]: OPZIONE [8]

Opzione [8] OFF = Data visualizzata come aa/mm/gg (default)

Opzione [8] ON = Data visualizzata come gg/mm/aa

### 3.3.8 Funzionamento silenzioso

SEZIONE [004]: OPZIONE [1]

Opzione [1] OFF = suoni abilitati (default)

Opzione [1] ON = funzionamento silenzioso

### 3.3.9 Suono cicalino su ritardo uscita

SEZIONE [004]: OPZIONE [2]

Opzione [2] OFF= nessun suono cicalino su Ritardo Uscita (default)

Opzione [2] ON= suono cicalino su Ritardo Uscita

### 3.3.10 Gong su Chiusura Zona

SEZIONE [004]: OPZIONE [4]

Opzione [4] OFF = Gong su Chiusura Zona è disabilitato (default)

Opzione [4] ON = Gong su Chiusura Zona è abilitato

### 3.3.11 Suono su Guasto

SEZIONE [005]: OPZIONI DA [1] A [4]

Opzione [1] OFF = Suono disabilitato: Guasti sistema e perdita orologio (default)

Opzione [1] ON = Suono abilitato: Guasti sistema e perdita orologio

Opzione [2] OFF = Suono disabilitato: Guasti combinatore (default)

Opzione [2] ON = Suono abilitato: Guasti combinatore

Opzione [3] OFF = Suono disabilitato: Guasti modulo e bus (default)

Opzione [3] ON = Suono abilitato: Guasti modulo e bus

Opzione [4] OFF = Suono disabilitato: Guasti di tutte le zone (default)

Opzione [4] ON = Suono abilitato: Guasti di tutte le zone

### 3.3.12 Abilitazione Manomissione Tastiera

SEZIONI [006]: OPZIONE [5]

Opzione [5] OFF = Manomissione Tastiera è disabilitata (default)

Opzione [5] ON = Manomissione Tastiera è abilitata

### 3.3.13 Voltmetro Combustibile

1. Da Modalità Normale premere e tenere premuto il tasto [0].

2. Inserire il [CODICE INSTALLATORE] (Default: 000000).

3. Premere [ACC].

Ci può essere una caduta di tensione durante la verifica della batteria della centrale.

## 3.4 Opzioni uscite programmabili

### 3.4.1 Stato uscita PGM

SEZIONE [006]: OPZIONE [1]

Opzione [1] OFF = uscita PGM è normalmente aperta (default)

Opzione [1] ON = uscita PGM è normalmente chiusa

La PGM può fornire 50mA al dispositivo ad esso collegato.

### 3.4.2 Modalità Disattivazione PGM

SEZIONE [006]: OPZIONE [2]

Opzione [2] OFF = disattiva l'uscita PGM su evento disattivazione (default)

Opzione [2] ON = l'uscita PGM sarà disattivata dal temporizzatore PGM

### 3.4.3 PGM Tempo Base

SEZIONE [006]: OPZIONE [3]

Opzione [3] OFF = Tempo base uscita PGM è 1 secondo (default)

Opzione [3] ON = Tempo base uscita PGM è 1 minuto

### 3.4.4 Scavalco PGM

SEZIONE [006]: OPZIONE [4]

Quando è abilitata l'opzione Scavalco PGM, l'uscita PGM della tastiera ignorerà gli Eventi di Attivazione PGM (SEZIONE 3.4.6), Eventi Disattivazione PGM (SEZIONE 3.4.7) e Temporizzatori PGM (SEZIONE 3.4.5). Rimarrà al suo stato normale fino a quando lo Scavalco PGM non verrà disabilitato. Questa Opzione può essere utilizzata per verificare i collegamenti dell'uscita PGM.

### 3.4.5 Temporizzatore uscita PGM

SEZIONE [008]

Il valore programmato nella SEZIONE [008] rappresenta il tempo che l'uscita PGM rimarrà nel suo stato opposto dopo essere stato attivata. Per programmare il temporizzatore, inserire un valore decimale a tre cifre da (000 a 255) nella SEZIONE [008]. Default: 5 secondi.

### 3.4.6 Evento attivazione PGM

SEZIONE [009] A [012]

Inserire la sezione corrispondente al Gruppo Evento, Gruppo Funzioni, # Inizio e # Fine delle uscite PGM e inserire i dati richiesti.

	Gruppo Evento	Gruppo Funzioni	# Inizio	# Fine
PGM	[009]	[010]	[011]	[012]

### 3.4.7 Evento Disattivazione PGM

#### SEZIONI [013] A [016]

Se l'opzione Disattivazione PGM è configurata per seguire l'evento disattivazione PGM, l'uscita PGM ritornerà al suo stato normale quando avviene l'evento programmato nelle sezioni da [013] a [016].

Inserire la sezione corrispondente al Gruppo Evento, Gruppo Funzioni, # Inizio e # Fine delle uscite PGM e inserire i dati richiesti.

	Gruppo Evento	Gruppo Funzioni	# Inizio	# Fine
PGM	[013]	[014]	[015]	[016]

## 3.5 Programmazione K641R

### 3.5.1 Assegnazione Area

#### SEZIONE [001]: OPZIONI da [1] a [8]

Per assegnare la tastiera ad un'area, basta abilitare semplicemente l'opzione corrispondente all'area che si desidera. Per default, le aree da 1 a 8 sono abilitate.

### 3.5.2 Visualizzazione inserimento Codice d'Accesso

#### SEZIONE [003]: OPZIONE [1]

Opzione [1] OFF = le cifre sono sostituite da un \* (default)

Opzione [1] ON = le cifre del codice accesso verranno visualizzate

### 3.5.3 Visualizzazione del temporizzatore del ritardo di uscita

#### SEZIONE [003]: OPZIONE [2]

Opzione [2] OFF = non visualizzerà il temporizzatore del ritardo di uscita (default)

Opzione [2] ON = Lo schermo LCD visualizzerà il temporizzatore del ritardo di uscita

### 3.5.4 Visualizzazione del Temporizzatore del ritardo di entrata

#### SEZIONE [003]: OPZIONE [3]

Opzione [3] OFF = non visualizzerà il temporizzatore del ritardo di entrata (default)

Opzione [3] ON = Lo schermo LCD visualizzerà il temporizzatore del ritardo di entrata

### 3.5.5 Modalità Confidenziale

#### SEZIONE [003]: OPZIONI [4] E [5]

Opzione [4] OFF = Modalità Normale (default)

Opzione [4] ON = Modalità Confidenziale

Opzione [5] OFF = Lo schermo LCD è attivato inserendo un codice d'accesso (default)

Opzione [5] ON = Lo schermo LCD è attivato premendo un pulsante

### 3.5.6 Temporizzatore Modalità Confidenziale

#### SEZIONE [007]

La sezione [007] determina il tempo senza azione prima che la tastiera entri in modalità Confidenziale.

Il Temporizzatore di Modalità Confidenziale può essere configurato da 005 secondi a 255 secondi. Default: 120 secondi.

### 3.5.7 Opzione Visualizzazione Ora

#### SEZIONE [003]: OPZIONE [8]

Opzione [8] OFF = Data visualizzata come aa/mm/gg (default)

Opzione [8] ON = Data visualizzata come gg/mm/aa

### 3.5.8 Funzionamento silenzioso

#### SEZIONE [004]: OPZIONE [1]

Opzione [1] OFF = suoni abilitati (default)

Opzione [1] ON = funzionamento silenzioso

### 3.5.9 Suono cicalino su ritardo uscita

#### SEZIONE [004]: OPZIONE [2]

Opzione [2] OFF = nessun suono cicalino su Ritardo Uscita (default)

Opzione [2] ON = suono cicalino su Ritardo Uscita

### 3.5.10 Gong su Chiusura Zona

#### SEZIONE [004]: OPZIONE [4]

Opzione [4] OFF = gong su Chiusura Zona è disabilitato (default)

Opzione [4] ON = gong su Chiusura Zona è abilitato

### 3.5.11 Suono su Guasto

#### SEZIONE [005]: OPZIONI DA [1] A [4]

Opzione [1] OFF = suono disabilitato: Guasti sistema e perdita orologio (default)

Opzione [1] ON = suono abilitato: Guasti sistema e perdita orologio

Opzione [2] OFF = suono disabilitato: Guasti combinatore (default)

Opzione [2] ON = suono abilitato: Guasti combinatore

Opzione [3] OFF = Suono disabilitato: Guasti modulo e bus (default)

Opzione [3] ON = Suono abilitato: Guasti modulo e bus

Opzione [4] OFF = Suono disabilitato: Guasti di tutte le zone (default)

Opzione [4] ON = Suono abilitato: Guasti di tutte le zone

### 3.5.12 Abilitazione Manomissione Tastiera

SEZIONI [006]: OPZIONE [5]

Opzione [5] OFF = Manomissione Tastiera è disabilitata (default)

Opzione [5] ON = Manomissione Tastiera è abilitata

### 3.5.13 Formato Orologio

SEZIONE [005]: OPZIONE [7]

Opzione [7] OFF = L'Orologio utilizza il formato dell'orologio internazionale(default)

Opzione [7] ON = L'Orologio utilizza il formato orologio USA

### 3.5.14 Voltmetro Combustibile

1. Da Modalità Normale premere e tenere premuto il tasto [0]

2. Inserire il [CODICE INSTALLATORE] (Default: 000000)

3. Premere [ACC]



*Ci può essere una caduta di tensione durante la verifica della batteria della centrale.*

## 3.6 Opzioni Controllo Accessi

### 3.6.1 Assegnazione Porte a Aree

SEZIONE [002]: OPZIONI DA [1] A [8]

La porta Controllo Accessi può essere assegnata a una o più aree nel sistema d'allarme. Questo significa che le azioni eseguite con la Tessera Controllo Accesso verranno direttamente collegate alla area/e che sono assegnate alla porta.

Opzione [1] ON =Assegnazione Porta all'Area 1 (default)

Opzione [2] ON = Assegnazione Porta all'Area 2

Opzione [3] ON = Assegnazione Porta all'Area 3

Opzione [4] ON = Assegnazione Porta all'Area 4

Opzione [5] ON = Assegnazione Porta all'Area 5

Opzione [6] ON = Assegnazione Porta all'Area 6

Opzione [7] ON = Assegnazione Porta all'Area 7

Opzione [8] ON = Assegnazione Porta all'Area 8

OFF = Le Tessere del Controllo Accessi non potranno inserire e/o disinserire aree dal lettore della porta.

### 3.6.2 Sblocco su REX (Richiesta di Uscita)

SEZIONE [006]: OPZIONE [8]

Opzione [8] OFF= Sblocco su REX è disabilitato (default)

Opzione [8] ON= Sblocco su REX è abilitato

### 3.6.3 Periodo di sblocco Porta

SEZIONE [008]

Inserire qualunque valore tra 001 e 255 per determinare i secondi durante i quali la porta può rimanere sbloccata. Default = 5 secondi.

### 3.6.4 Estensione Periodo Porta sbloccata

SEZIONE [009]

L'Estensione del periodo Porta Sbloccata è il tempo aggiunto al Periodo di Sblocco Porta nella sezione [008], che lascia la porta sbloccata più a lungo. Questo permetterà a coloro che hanno tale caratteristica abilitata sui loro Codici d'Accesso Utente di avere più tempo per entrare. Inserire qualunque valore tra 001 e 255 per determinare il numero in secondi da aggiungere al tempo programmato nella sezione [008]. Default = 15 secondi.

### 3.6.5 Blocco Porta

SEZIONE [006]: OPZIONE [6]

Opzione [6] OFF= il dispositivo di blocco chiude immediatamente (default)

Opzione [6] ON= il dispositivo di blocco chiude quando la porta si chiude

### 3.6.6 Fascia oraria Porta Sbloccata

SEZIONE [017]

La Fascia oraria dello Sblocco Porta determina le ore, i giorni, e le vacanze in cui la porta rimarrà sbloccata.

Programmare l'ora iniziale e l'ora di termine in base all'orologio delle 24 ore entro la stessa giornata. Utilizzare Programmazione a Selezione di Funzione per configurare le Opzioni che rappresentano i giorni.

**Tabella 13: Fascia oraria Porta Sbloccata**

Opzione	Giorno	Opzione	Giorno
[1]	Domenica (S)	[5]	Giovedì (T)
[2]	Lunedì (M)	[6]	Venerdì (F)
[3]	Martedì (T)	[7]	Sabato (S)
[4]	Mercoledì (W)	[8]	Vacanze (H)



### 3.6.7 Tessera Attiva Fascia oraria Porta Sbloccata

SEZIONE [006]: OPZIONE [1]

Opzione [1] OFF = La Fascia oraria si attiva senza tessera

Opzione [1] ON = La tessera attiva la Fascia oraria di Porta Sbloccata (default)

### 3.6.8 Allarme Accesso Porta Lasciata Aperta

SEZIONE [006]: OPZIONE [2]

SEZIONE	
[004]	Opzione [3] Preallarme Porta Lasciata Aperta Opzione [5] Allarme Porta Lasciata Aperta Opzione [6] Allarme Porta Lasciata Aperta segue
[010]	Intervallo Porta Lasciata Aperta
[011]	Temporizzatore Preallarme Porta Lasciata Aperta
[012]	Temporizzatore sonoro Allarme Porta Lasciata Aperta

#### Tabella 14: Allarme accesso porta lasciata aperta

Opzione [2] OFF = L'Allarme per Porta lasciata aperta non verrà generato (default)

Opzione [2] ON = L'allarme per Porta lasciata aperta è abilitato

### 3.6.9 Intervallo Porta lasciata Aperta Prima di Allarme Accesso

SEZIONE [010]

Inserire qualunque valore tra 001 e 255 per determinare il numero di secondi durante i quali la porta può rimanere aperta prima che si attivi l'Allarme Accesso. Default = 60 secondi.

### 3.6.10 Preallarme Porta Lasciata Aperta

SEZIONE [004]: OPZIONE [3]

Programmare il temporizzatore di Preallarme nella sezione [011].

Opzione [3] OFF = Il preallarme non sarà generato

Opzione [3] ON = Il preallarme è abilitato (default)

### 3.6.11 Temporizzatore Preallarme Porta Lasciata Aperta

SEZIONE [011]

Questo temporizzatore attiverà il Preallarme Porta Lasciata Aperta prima del termine dell'Intervallo Porta Lasciata Aperta. Inserire qualunque valore tra 001 e 255 per determinare i secondi durante i quali il lettore emetterà un suono prima della scadenza dell'intervallo

della Porta Lasciata Aperta, Default = 15 secondi.

### 3.6.12 Reazione di Allarme Porta Lasciata Aperta

SEZIONE [004]: OPZIONI [5] E [6]

Opzione [5] OFF = L'Allarme della Porta lasciata aperta è silenzioso

Opzione [5] ON = L'Allarme della Porta lasciata aperta è sonoro

Se l'Opzione [5] è abilitata:

Opzione [6] OFF = Suono prolungato fino al termine Allarme Porta Lasciata Aperta (default)

Opzione [6] ON = L'Allarme di Porta Lasciata Aperta segue il Temporizzatore di Suono (Sezione [012])

### 3.6.13 Temporizzatore suono per Allarme Porta Lasciata Aperta

SEZIONE [012]

Inserire qualunque valore tra 001 e 255 per determinare il numero di secondi che l'Allarme d'Accesso suonerà. Default = 5 secondi.

### 3.6.14 Allarme Accesso per Porta Forzata Aperta

SEZIONE [006]: OPZIONE [3]

Quando l'Allarme per la Porta Forzata Aperta è disabilitato, le seguenti sezioni sono anche disabilitate:

#### Tabella 15:

#### Allarme Accesso per Porta Forzata Aperta

Opzione [3] OFF = Allarme per Porta Forzata Aperta è disabilitato (default)

Opzione [3] ON = Allarme per Porta Forzata Aperta è abilitato

### 3.6.15 Reazione a Porta Forzata Aperta

SEZIONE [004]: OPZIONI [7] E [8]

SEZIONE	
[004]	Opzione [7] Allarme su Porta Forzata Aperta Opzione [8] Allarme su Porta Forzata Aperta segue
[013]	Temporizzatore suono per Allarme Porta Forzata Aperta

Opzione [7] OFF = Allarme per Porta Forzata Aperta è silenzioso

Opzione [7] ON = Allarme per Porta Forzata Aperta è sonoro (default)

Se l'Opzione [7] è abilitata:

Opzione [8] OFF= suono fino al termine Allarme per Porta Forzata Aperta (default)

Opzione [8] ON= L' Allarme per Porta Forzata Aperta segue il temporizzatore del cicalino. (Sezione [013])

### **3.6.16 Temporizzatore del cicalino per Allarme Porta Forzata Aperta**

#### **SEZIONE [013]**

Inserire qualunque valore tra 001e 255 per determinare il numero di secondi in cui l'allarme per Porta Forzata Aperta genera un suono d'avviso. Default = 5 secondi.

### **3.6.17 Inserimento di PIN Su tastiera**

#### **SEZIONE [006]: OPZIONE [4]**

Se l'opzione Tessera e Codice d'Accesso è abilitata nella centrale EVOHD+, gli utenti devono passare la loro tessera di Controllo Accesso e poi inserire il PIN sulla tastiera K641R per ottenere l'accesso. L'opzione dell' inserimento del PIN sulla tastiera non può essere spostata su ON e sarà sempre su OFF.

**Dichiarazione di conformità:**

**HESA S.p.A.**, Via Triboniano, 25 - 20156 MILANO dichiara che l'apparecchiatura **EVOHD+** è conforme ai requisiti essenziali richiesti dalle normative comunitarie:

EMC 2014/30/EU

LVD 2014/35/EU

PCE 2011/65/EU

Sono stati applicati i seguenti documenti normativi:

EN 50130-4:2011/A1:2014

EN 61000-6-3:2021

EN 62368-1:2014/A1:2017

EN 50581:2012



**dias**

distribuzione apparecchiature sicurezza

DIAS divisione di HESA S.p.A - Via Triboniano, 25 - 20156 MILANO - Tel. 02.38036901 - Email: dias@dias.it

DT02974DI0323R00